



# SYSTÈMES DE CHENILLES **CAMSO 2020** POUR VÉHICULES TOUT-TERRAIN ET CÔTE À CÔTE





## REPOUSSEZ LES LIMITES DE VOTRE VÉHICULE !

Vous comptez sur votre véhicule tout-terrain (VTT) ou sur votre véhicule côte à côte (VCC) pour vous rendre sur votre lieu de travail ou de loisir.

Aussi robuste que soit votre véhicule, vos roues ne pourraient tout simplement pas s'attaquer à des conditions de neige profonde, à de la boue ou à des terrains marécageux.

Équipez votre véhicule tout-terrain ou votre véhicule côte à côte de systèmes de chenilles pour assurer votre mobilité en tout temps.

### Allez à un niveau supérieur

- Améliorez votre mobilité et allez où vous voulez, quand vous le voulez.
- Profitez d'une polyvalence, d'une stabilité et d'une maniabilité hors paire sur n'importe quel type de terrain.
- Disposez de la puissance dont vous avez besoin pour le remorquage et le transport de lourdes charges.

# CONSERVEZ LA MAÎTRISE DE VOTRE VÉHICULE



## Une flottaison supérieure

Là où les roues s'enfonceraient, les systèmes de chenilles Camso vous permettent de poursuivre votre chemin en répartissant le poids de votre véhicule sur une plus grande surface.

Vous pouvez donc vous rendre où bon vous semble, peu importe la surface.

- Pression réduite jusqu'à 75%\*
- Meilleure répartition du poids

## Pression moyenne au sol

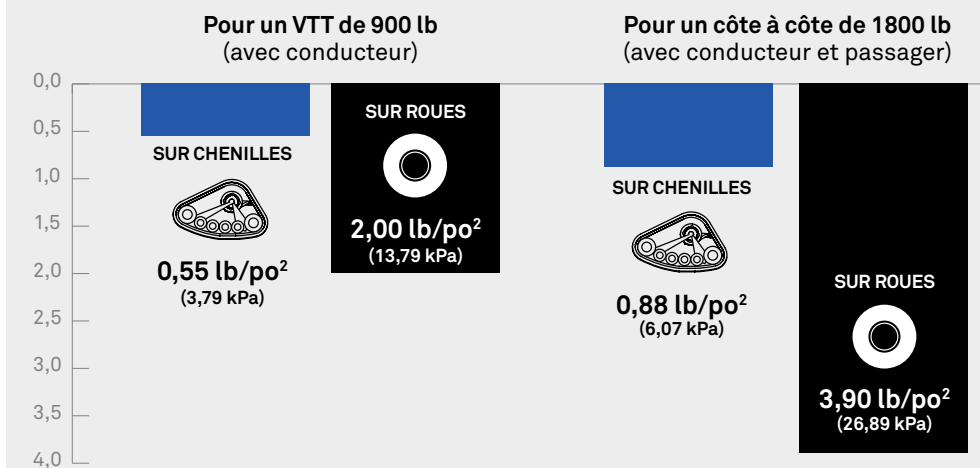

\* Peut varier en fonction du poids du véhicule, de sa charge et du modèle de système de chenilles.

## Une traction qui dépasse vos attentes

Grâce à ses chenilles et leurs crampons spécifiquement conçus pour les VTT et les véhicules côte à côte, les systèmes de chenilles Camso vous offrent une capacité de traction et de chargement supérieure.

- Capacité de transport et de remorquage accrue

## Une maniabilité incomparable

Profitez d'une maniabilité précise et d'une meilleure tenue de route grâce au châssis de chenille rigide, aux caractéristiques des antirotations, à une conception spécialisée et à un empattement plus large et plus long.

- Moins de vibrations, plus de confort
- Centre de gravité bas et plus grande surface de contact au sol



# VOUS CHANGEZ DE VÉHICULE ? AUCUN PROBLÈME !

Vous pouvez conserver votre système de chenilles et l'installer sur votre nouveau véhicule facilement. Une autre façon de maximiser votre investissement et votre expérience de conduite.

## Barbotin d'entraînement adapté à votre véhicule

Camso adapte ses systèmes de chenilles en fonction de votre véhicule et de sa cylindrée. La taille des barbotins que nous fournissons avec nos systèmes de chenilles est adaptée au modèle de votre véhicule.

Spécialement conçus pour maintenir une vitesse maximale et la pleine puissance de votre véhicule.

## Dimensions des barbotins en fonction du véhicule\*\*

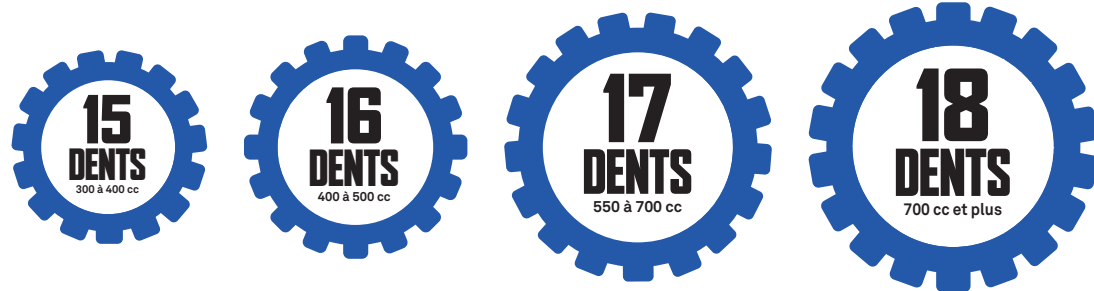

\*\* Peut varier en fonction des modèles.

## Attaches et antirotations

Notre système d'antirotation est muni d'un ressort préchargé en usine et d'un amortisseur en caoutchouc qui maintient les chenilles fermement en place et assure la performance de votre véhicule.

- Le dispositif à ressort sur les antirotations arrières vous permet de rouler en marche arrière sur les obstacles
- Le système est conçu pour absorber l'impact de chaque bosse afin de prévenir les bris sur le véhicule

## Une installation rapide et facile

Avec quelques outils de base, les installations subséquentes peuvent être complétées en deux heures environ.†

Nous vous conseillons d'effectuer la première installation d'un système de chenilles Camso chez un de nos concessionnaires accrédités.

† La durée moyenne d'installation varie en fonction du modèle et de la marque du véhicule.

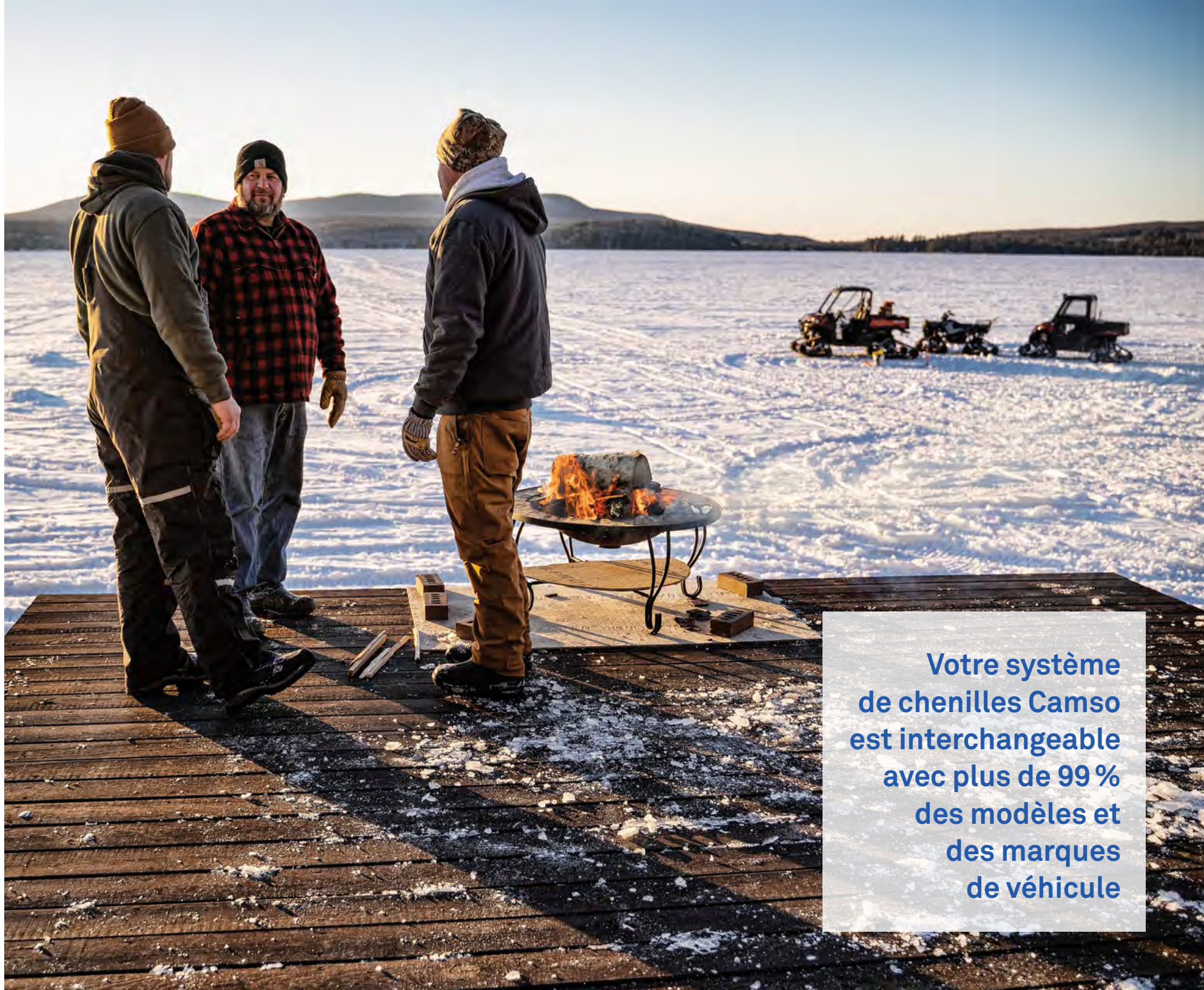

**Votre système de chenilles Camso est interchangeable avec plus de 99 % des modèles et des marques de véhicule**

# LA GAMME DES SYSTÈMES DE CHENILLES CAMSO 2020 POUR LES VÉHICULES TOUT-TERRAIN ET LES VÉHICULES CÔTE À CÔTE

CAMSO  
**ATV R4S**



CAMSO  
**ATV T4S**



**NOUVEAU** CAMSO  
**X4S**



CAMSO  
**UTV 4S1**



JUSQU'À 500 cc

300 cc ET PLUS

300 cc ET PLUS

400 cc À 700 cc

400 cc À 1000 cc

UTILISATION  
**VTT**



UTILISATION  
**VCC**

## GUIDE D'UTILISATION

Que vous utilisiez votre véhicule pour des travaux ou pour vos loisirs, nous avons le système qu'il vous faut.

TRACTION/  
FLOTTAISON

X4S   ATV T4S
ATV R4S   ATV T4S   X4S

UTV 4S1
X4S   UTV 4S1

- Fabrication de neige
- Damage des pistes
- Arrosage
- Coupe de bois
- Travaux agricoles
- Patrouille de ski
- Activités récréatives
- Pêche sur la glace / chasse
- Se rendre au chalet
- Déneigement

# CAMSO ATV R4S

## Accédez à plus pour moins

Un système de chenilles ATV toute saison conçu pour les véhicules de moins de 500 cc.

Petit mais puissant, le R4S est polyvalent et offre plus de traction avec une flottaison optimale. Le système de chenilles idéal pour transporter des charges légères en terrain plat ou en pente douce.

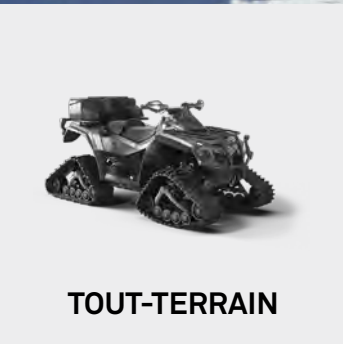

### SPÉCIFICATIONS

CHENILLE	
Largeur	Avant : 8 po (203 mm) Arrière : 8 po (203 mm)
Longueur	Avant : 93,4 po (2372 mm) Arrière : 98,6 po (2504 mm)
Hauteur des profils	Avant : 7/8 po (22 mm) Arrière : 1 po (25 mm)
Chenille	Avant : plat Arrière : plat
PERFORMANCE	
Surface carrée de flottaison	1333 po <sup>2</sup> (0,86 m <sup>2</sup> )
Vitesse conservée (moyenne)	2/3

Trouvez le complément des spécifications en page 20



### Chenilles de 8 po de large

#### Spécialement adaptées aux VTT plus légers

Pression au sol réduite de 50 % par rapport aux pneus

### Châssis léger en acier thermolaqué

#### Géométrie optimisée

Bonnes performances générales et bonne maniabilité

### Roues de coin centrales caoutchoutées à double roulement

#### Grande résistance aux chocs

Préviennent l'accumulation de glace

### Barbotins

#### Adaptés aux VTT de petites cylindrées

Réglés pour prévenir une surcharge de l'embrayage ou du moteur

### Roues intermédiaires caoutchoutées et scellées

#### Longévité du roulement de la roue accrue

Préviennent l'accumulation de glace

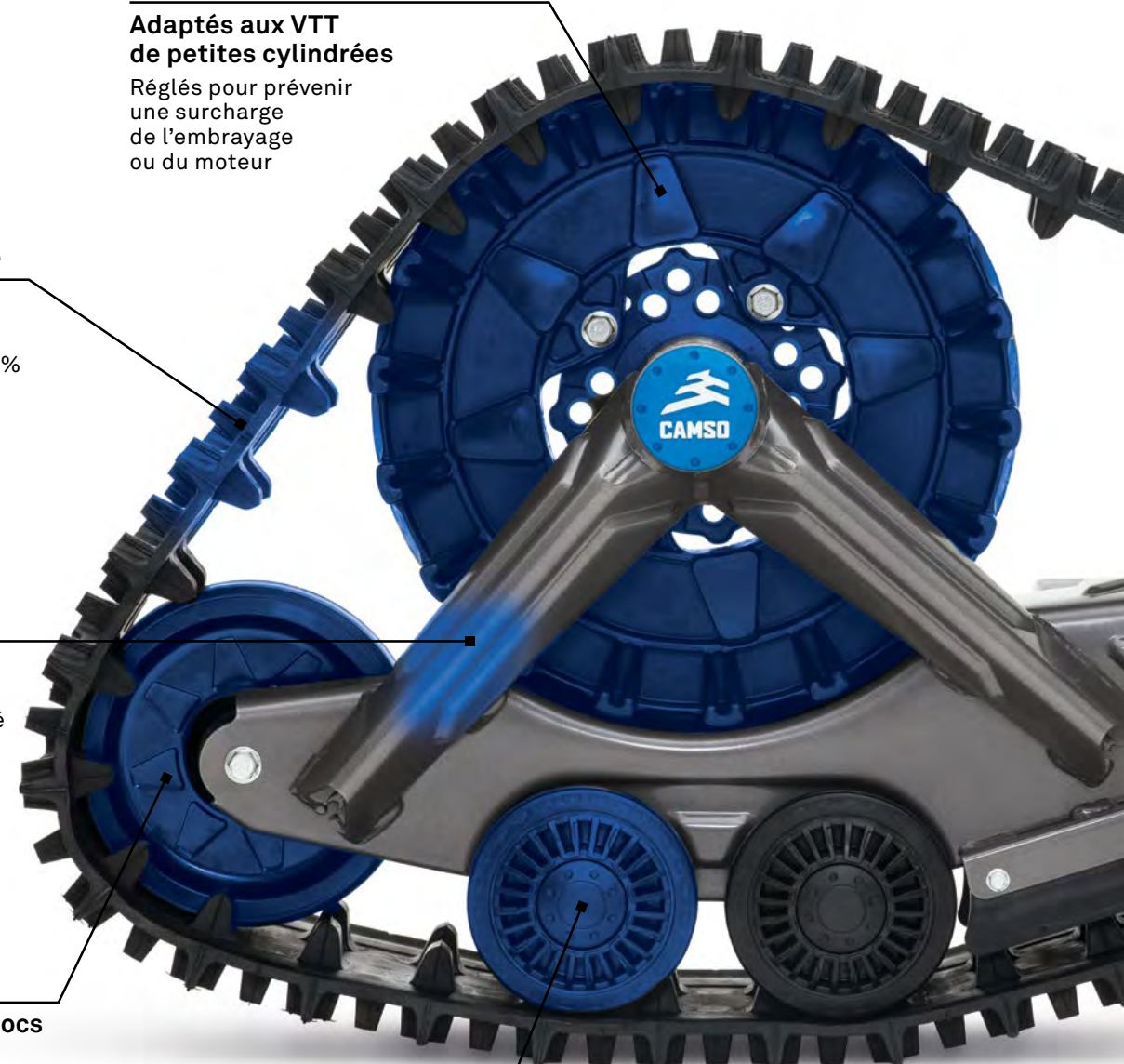

CAMSO

# ATV T4S

## Travail et loisir, beau temps, mauvais temps

Nos systèmes de chenilles pour VTT sont non seulement la référence de l'industrie, mais également très performants dans toutes les conditions.

Profitez d'une efficacité hors paire toute l'année, peu importe les conditions météo.



### SPÉCIFICATIONS

#### CHENILLE

Largeur	Avant : 11,5 in, (292 mm) Arrière : 12,5 in, (318 mm)
Longueur	Avant : 93,4 in, (2372 mm) Arrière : 98,5 in, (2507 mm)
Hauteur des profils	Avant : 1,25 (32 mm) Arrière : 1,25 in, (32 mm)
Chenille	Avant : Flex Arrière : plat

#### PERFORMANCE

Surface carrée de flottaison	2000 po <sup>2</sup> (1,30 m <sup>2</sup> )
Vitesse conservée (moyenne)	2/3

Trouvez le complément des spécifications en page 20

## La technologie Flex-Track, EXCLUSIVE à Camso

### Chenilles avant flexibles sur les côtés et légèrement courbées vers l'intérieur

Maniabilité stable  
Un roulement plus confortable que celui offert par les chenilles droites traditionnelles  
Une conduite agréable facilitant les grandes distances et les longues heures de travail

### Boîtier de roulement

#### Joint d'étanchéité externe et surface d'usure en acier inoxydable

Assure l'étanchéité du boîtier et la durabilité des roulements

### Châssis en acier robuste

#### Conception ouverte légère

Durabilité et performance améliorées  
Facilite l'évacuation de la neige, de la boue et des débris

### Roues libres et intermédiaires

#### Roues et roulements étanches et bande extérieure élastomère

Longévité accrue dans des conditions difficiles  
Ne gèlent pas

### Stabilisateur monté en tandem

#### Arbres sur support en caoutchouc

Absorbe les chocs pour un roulement plus doux

### Capuchon

#### Capuchon avec effet diaphragme

Élimine l'absorption d'eau lors de variations de température



**NOUVEAU** CAMSO  
**X4S**  
POUR VÉHICULES TOUT-TERRAIN

**Obtenez les meilleures performances**

Quelles que soient vos activités de plein air, qu'elles soient professionnelles ou dans le cadre de vos loisirs, le nouveau système de chenilles Camso X4S a été conçu pour répondre à toutes les attentes d'un propriétaire de véhicule tout-terrain.

C'est la solution sans tracas pour tirer le maximum de performance et de plaisir de votre expérience de conduite en VTT.

Le nouveau Camso X4S est la nouvelle génération de système de chenilles, qui offre le nec plus ultra en matière de polyvalence, de stabilité et de maniabilité, sur n'importe quel terrain, toute l'année.



MACHINE  
**300<sup>CC</sup>  
ET PLUS**



TOUT-TERRAIN

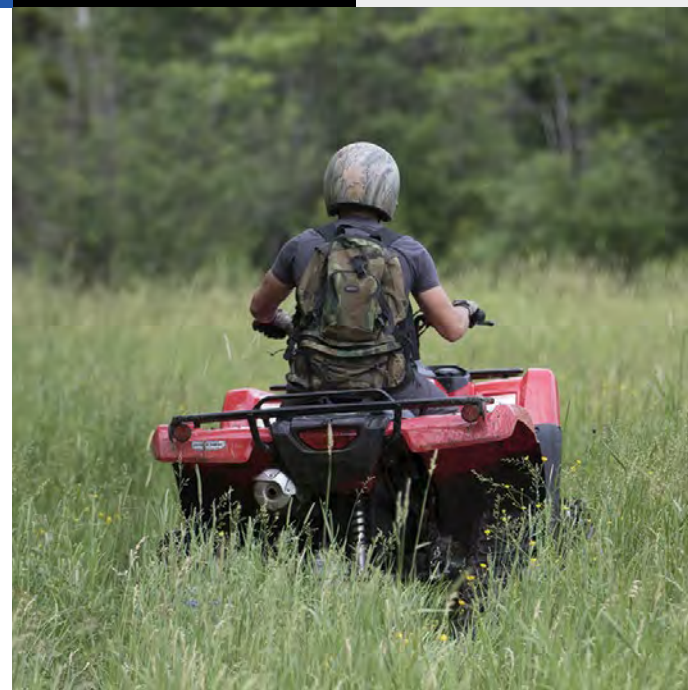

**SPÉCIFICATIONS**

**CHENILLE**

Largeur	Avant : 11,5 po (292 mm) Arrière : 12,5 po (318 mm)
Longueur	Avant : 93,4 po (2372 mm) Arrière : 98,5 po (2507 mm)
Hauteur des profils	Avant : 1,25 po (32 mm) Arrière : 1,25 po (32 mm)
Chenille	Avant : Flex Arrière : plat

**PERFORMANCE**

Surface carrée de flottaison	2000 po <sup>2</sup> (1,30 m <sup>2</sup> )
Vitesse conservée (moyenne)	2/3

Trouvez le complément des spécifications en page 20

**La technologie Flex-Track,  
EXCLUSIVE à Camso**

**Chenilles avant flexibles sur les côtés et légèrement courbées vers l'intérieur**

Maniabilité stable  
Un roulement plus confortable que celui offert par les chenilles droites traditionnelles  
Une conduite agréable facilitant les grandes distances et les longues heures de travail

**OPTIMISÉ**

**Châssis en acier robuste**

**Nouvelle géométrie pour une conduite et une maniabilité à l'avant améliorées**

**NOUVEAU**

**Roues libres et intermédiaires**

**Largeur accrue (26 mm) pour un meilleur soutien de la chenille**

Système à double roulement boulonné aux roues pour faciliter l'entretien

Roulements étanches standard et remplaçables pour un entretien moins coûteux



**NOUVEAU**

**Boîtier de roulement**

**Conception à deux roulements avec lubrification par bain d'huile**

Moyeux à double roulement et boîtier à lubrification par bain d'huile pour une durabilité optimale

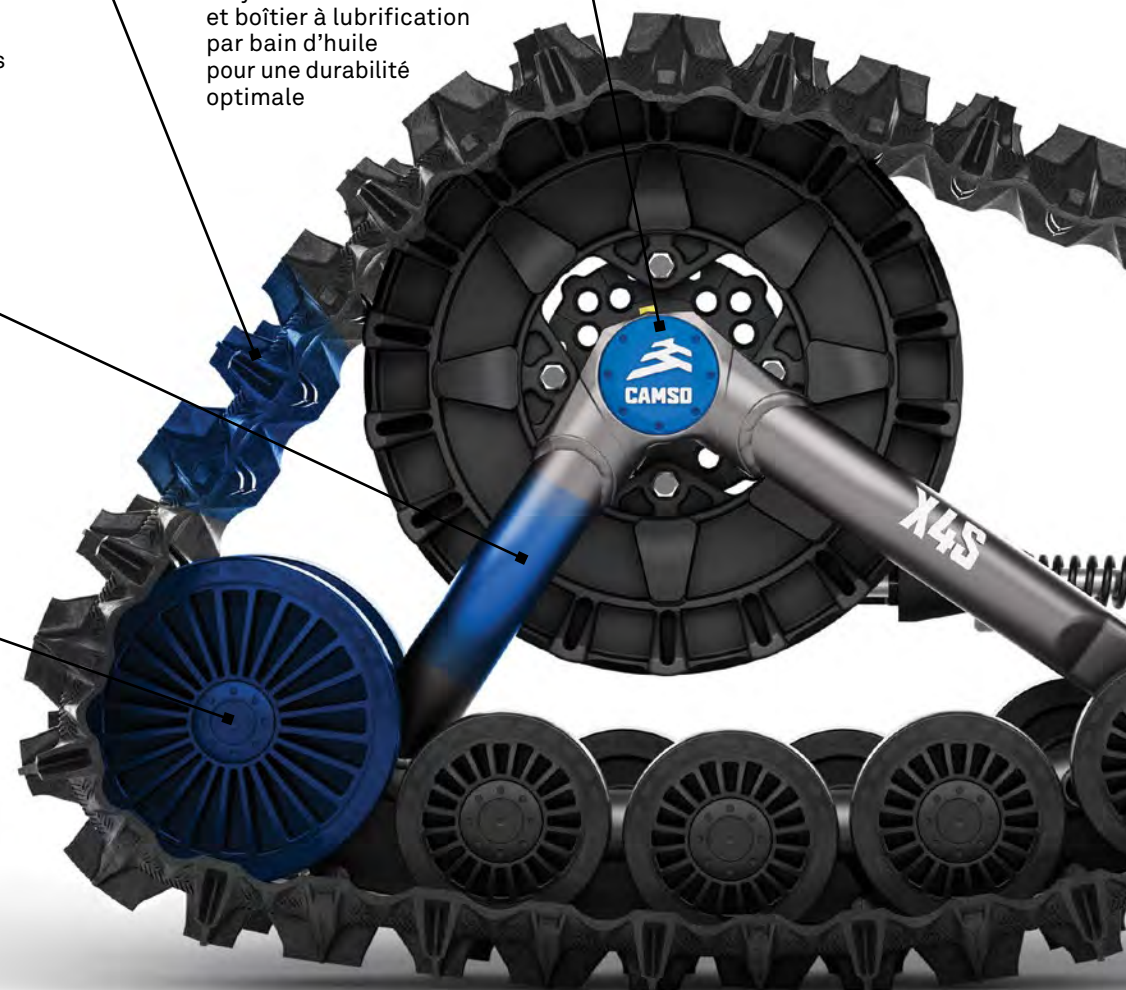

**NOUVEAU** CAMSO  
**X4S**  
POUR VÉHICULES CÔTE À CÔTE

**Explorez plus pour moins cher**

Le NOUVEAU système de chenilles Camso X4S a été conçu pour que vous profitiez au maximum de toutes les activités de plein air sur votre véhicule côte à côte de petite à moyenne taille à trois sièges ou moins.

C'est notre système de chenilles VCC le plus abordable et le plus polyvalent qui vous aide, vous et votre famille, à accomplir le travail au chalet et à tirer le maximum de vos activités récréatives comme la pêche et la chasse.

La Camso X4S est le choix fiable pour vous emmener là où vous avez besoin d'aller, peu importe le jour de l'année.



MACHINE  
**400<sup>CC</sup>  
À  
700<sup>CC</sup>**



CÔTE À CÔTE







# CAMSO UTV 4S1

## Des plus robustes qui soient

Ce système de chenilles redéfinit les standards de performances, peu importe les conditions. Il vous offre un niveau supérieur de qualité de conduite et de durabilité dans la neige, les marécages, les marais, la boue et les tourbières.

### SPÉCIFICATIONS

#### CHENILLE

Largeur	Avant : 12,5 po (318 mm) Arrière : 14 po (356 mm)
Longueur	Avant : 98,5 po (2507 mm) Arrière : 116,7 po (2964 mm)
Hauteur des profils	Avant : 1,125 po (29 mm) Arrière : 1,125 po (29 mm)
Chenille	Avant : Flex Arrière : plat

#### PERFORMANCE

Surface carrée de flottaison	2520 po <sup>2</sup> (1,62 m <sup>2</sup> )
Vitesse conservée (moyenne)	2/3

Trouvez le complément des spécifications en page 20



MACHINE  
400CC  
A  
1000CC



CÔTE À CÔTE



### La technologie Flex-Track, EXCLUSIVE à Camso

#### Chenilles avant flexibles sur les côtés et légèrement courbées vers l'intérieur

Maniabilité stable

Un roulement plus confortable  
que celui offert par  
les chenilles droites traditionnelles

Une conduite agréable facilitant  
les grandes distances  
et les longues heures de travail

#### Châssis en acier robuste

#### Conception ouverte légère

Durabilité et performance  
éprouvées

Facilite l'évacuation de la neige,  
de la boue et des débris

#### Pneus increvables

#### Pneus à haute densité avec angle d'attaque ajusté

Friction et usure réduites

Absorption des chocs maximisée  
pour une conduite stable  
et confortable

Performance sans traces



#### Stabilisateur monté en tandem

#### Roues boulonnées au tandem

Élimine le graissage  
Absorbe les chocs pour  
un roulement plus doux

#### Boîtier de roulement

#### Joint d'étanchéité extérieurs et bagues en acier inoxydable

Amélioration de la durabilité  
des roulements

Fiabilité accrue



#### Roues et joints

#### Conception AMÉLIORÉE des joints d'étanchéité

Amélioration des joints et des guides  
et usure réduite

Élimine l'absorption d'eau  
lors de variations de température

SYSTÈME	CAMSO ATV R4S	CAMSO ATVT4S	NEW CAMSO X4S	CAMSO UTV 4S1
Taille du véhicule	300 cc à 500 cc	300 cc à 1000 cc	300 cc et plus (VTT) 400 cc à 700 cc (VCC)	400 cc à 1000 cc
<b>1</b> Excédent (longueur)	Avant : 25 po (638 mm) Arrière : 26 po (658 mm)	Avant : 24 po (609 mm) Arrière : 27 po (685 mm)	Avant : 24 po (609 mm) Arrière : 27 po (685 mm)	Avant : 26,5 po (673 mm) Arrière : 35 po (889 mm)
<b>2</b> Excédent (largeur)	5,5 po (140 mm)	6 po (153 mm)	6 po (153 mm)	7,25 po (184 mm)
<b>3</b> Garde au sol	Hauteur avant : 15 3/8 po (390 mm) Hauteur arrière : 15 3/8 po (390 mm)	Hauteur avant : 15 3/8 po (390 mm) Hauteur arrière : 14 5/8 po (372 mm)	Hauteur avant : 15 3/8 po (390 mm) Hauteur arrière : 14 5/8 po (372 mm)	Hauteur avant : 16 3/8 po (416 mm) Hauteur arrière : 16 1/2 po (418 mm)
Poids (moyen)	60 lb (27 kg)	71 lb (30 kg)	Avant : 72,6 lb (33kg) Arrière : 79,4 lb (36 kg)	Avant : 103 lb (47 kg) Arrière : 120 lb (54 kg)
Hauteur	Avant : 24 po (610 mm) Arrière : 24 po (610 mm)	Avant : 23,8 po (604 mm) Arrière : 23,2 po (590 mm)	Avant : 23,8po (604 mm) Arrière : 23,2 po (590 mm)	Avant : 25 po (637 mm) Arrière : 24,7 po (626 mm)
Longueur	Avant : 40 po (1016 mm) Arrière : 43 po (1092 mm)	Avant : 40 po (1016 mm) Arrière : 42,5 po (1081 mm)	Avant : 40 po (1016 mm) Arrière : 42,5 po (1081 mm)	Avant : 42,5 po (1081 mm) Arrière : 52 po (1321 mm)
Largeur	8,4 po (213 mm)	22 po (560 mm)	22 po (560 mm)	25 po (635 mm)
SPÉCIFICATIONS				
Type d'entraînement	Interne	Interne	Interne	Interne
Châssis	Acier au carbone	Acier au carbone	Acier au carbone	Acier au carbone
Roues libres et intermédiaires	134 mm à double roulement, encapsulées et scellées. Capuchon avec effet diaphragme. 200 mm à double roulement.	134 et 202 mm encapsulées et scellées. Roues avec bande de roulement en élastomère. Capuchon avec effet diaphragme.	134 et 202 mm à double roulement. Roulements étanches standard et remplaçables. Bande de roulement en élastomère. Capuchon avec effet diaphragme.	132 mm à double roulement, encapsulées et scellées (largeur : 50 mm). Roues d'extrémités anticrevaisons scellées de 241 mm, à double roulement. Capuchon avec effet diaphragme.
Moyeu et roulement	Multiboulons en acier moulé à 2 roulements huilés. Design à 4 et 5 boulons.	Multiboulons en acier moulé. Design à 4 boulons.	Multiboulons en acier moulé. Design à 4 boulons.	Multiboulons en acier moulé à 3 roulements huilés. Design à 4 et 5 boulons.
Tandem et suspension	N/A	Mono tandem avant au point de pivotement avec roues boulonnées	Conception à deux roulements avec lubrification par bain d'huile	Tandem surmoulé en caoutchouc. Essieu surmoulé en caoutchouc. Sans maintenance.
ENTRETIEN				
Installation initiale (approximative)*	2 h	2 h	2 h	2 h
Installations subséquentes	1 h	1 h	1 h	1 h

\*Nous recommandons que l'installation initiale des systèmes de chenilles Camso soit faite par un concessionnaire autorisé. Le temps d'installation peut varier en fonction du modèle et de la marque du véhicule.

## DIMENSIONS ET JEU DU SYSTÈME

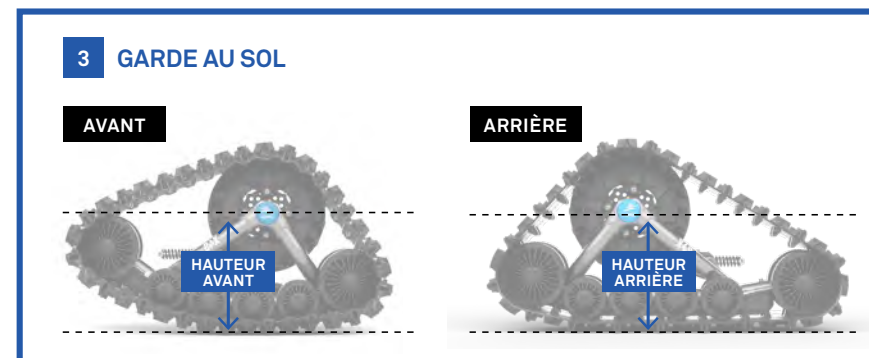
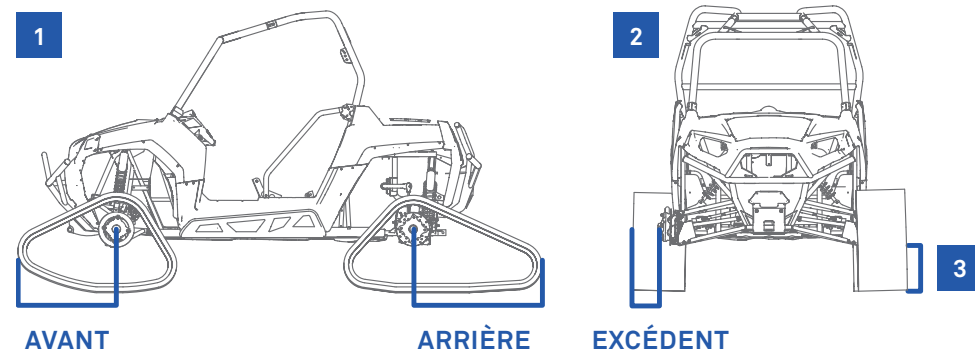

# GARANTIE LIMITÉE DE 2 ANS

Les systèmes de chenilles CAMSO sont couverts par une garantie limitée de deux ans, la meilleure de sa catégorie.

# ALLER PLUS LOIN

## UN SERVICE AU MOMENT ET À L'ENDROIT QUI VOUS CONVIENNENT

Camso offre une expertise technique et un service incomparables. Peu importe où vous êtes dans le monde, vous pouvez obtenir l'aide d'un expert de Camso en contactant un de nos nombreux distributeurs et concessionnaires autorisés ou en composant le numéro de notre ligne d'assistance directe.

Les systèmes de chenilles Camso sont couverts par une garantie limitée de deux ans, la meilleure de sa catégorie.

Si vous avez des questions, vous pouvez nous joindre grâce à notre ligne d'assistance directe :

1-866-533-0008 (É.-U. et Canada seulement) | [pws.tracksystem@camso.co](mailto:pws.tracksystem@camso.co)

2999-19-0054  
ATV/UTV-FR



JOIGNEZ-VOUS À NOUS  
POUR DU CONTENU  
EXCLUSIF



[camso.co](http://camso.co)

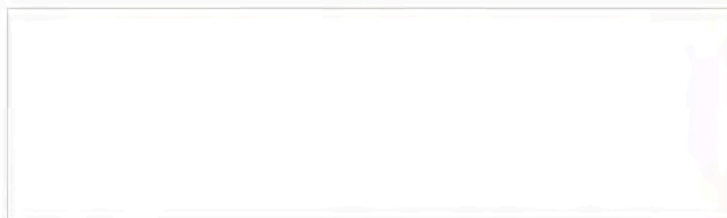

IMPRIMÉ AU CANADA (2019) © 2019 Camso inc. Tous droits réservés. MC et MD sont des marques de commerce ou des marques déposées de Camso inc. Camso inc. se réserve le droit de modifier ou d'abandonner tout concept, spécification, caractéristique, modèle ou accessoire, illustré ou indiqué, sans préavis.

