

CAMSO MPT 793S



CHARIOTS
TÉLÉSCOPIQUES



MINI-
CHARGEUSES



PNEU ANTI-CREVAISON POUR LES TRAVAUX TRÈS EXIGEANTS

Un pneu plein conçu pour les travaux exigeants, multiusage et anti-crevaison, le MPT 793S offre une stabilité et une qualité de conduite excellentes, ainsi qu'une durabilité incomparable.

PERFORMANCE

DURÉE DE VIE DU PNEU



RÉSISTANCE À LA CREVAISON



TRACTION



CAMSO MPT 793S



PNEU PLEIN AU PROFIL INNOVANT

- Résistance aux crevaisons qui permet la meilleure productivité dans des conditions exigeantes

PROFIL LISSE NON DIRECTIONNEL

- Améliore la durabilité et la polyvalence



CONCEPTION DU FLANC À ALVÉOLES TRIANGULAIRES

- Améliore la durabilité et le confort de conduite

CRAMPONS ÉCHELONNÉS

- Optimise l'auto-nettoyage pour une meilleure traction sur les surfaces meubles

| DIMENSION DU PNEU | DIMENSION DE REMPLACEMENT | DIMENSION DE LA JANTE | DIMENSIONS DU PNEU | | | CAPACITÉ DE CHARGE [kg] [lb] | | | |
|-------------------|--|-----------------------|---------------------------|---------------------------|------------------------------|------------------------------|------------------|-------------------|--------------------|
| | | | Diam. hors tout [mm] [po] | Larg. hors tout [mm] [po] | Prof. bande roul. [mm] [32°] | Statique | 5 km/h 3 mi/h | 10 km/h 6 mi/h | 25 km/h 16 mi/h |
| 385/70-20 | 405/70-18; 15-19.5 400/70-20; 405/70-20; 16/70-20 | 10.00 | 1041 | 379 | 54 | 12460 | 9900 | 8995 | 8250 |
| | | | 41,0 | 14,9 | 68 | 27470 | 21825 | 19830 | 18190 |
| 375/85-24 | 400/80-24; 15.5-25 12.00-24; 405/70-24; 16/70-24 | 10.00 | 1245 | 370 | 60 | 15100 | 12000 | 10900 | 10000 |
| | | | 49,0 | 14,6 | 76 | 33290 | 26455 | 24030 | 22045 |

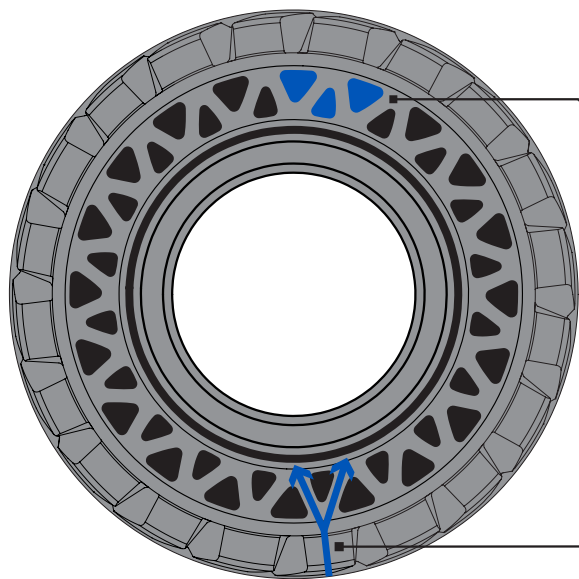

Les alvéoles triangulaires profondes et alternées minimisent le poids et le stress sur les composants de la machine

La structure de pont de l'alvéole optimise la stabilité, la répartition de la charge et le confort