

CAMSO ATV T4S POUR VÉHICULES TOUT-TERRAIN

ATV T4S: 1099-01-1035

MANUEL DE L'UTILISATEUR 2017



**LIBÉRÉS
DE LA
ROUTE**

AUPARAVANT
CAMOPLAST
SOLIDEAL



AUPARAVANT
CAMOPLAST
SOLIDEAL

Camso représente le meilleur de Camoplast et de Solideal. Pour continuer d'avancer tout en restant fidèles à notre passé, nous sommes maintenant Camso et nous sommes libérés de la route.

AVERTISSEMENT

Veillez lire attentivement ce document en entier, ainsi que les directives d'installation particulières au modèle avant d'assembler, d'installer et d'utiliser le système de traction.

ATTENTION : La façon d'utiliser le système de traction ATV T4S de Camso, auparavant Camoplast Solideal, a un lien direct avec la durée de vie des composantes du système. Une conduite sportive, changement de direction rapide, virage rapide et à répétition (plus spécifiquement aux véhicules à direction assisté) n'est pas recommandable. Ce type de conduite augmente les risques de détraquage et peut causer une usure prématurée ainsi que des bris majeurs au système de traction qui ne seront pas couverts par la garantie.

Camso inc.
4162, rue Burrill - Local A
Shawinigan, QC G9N 0C3
CANADA

SOUTIEN TECHNIQUE

En cas de problème, contacter d'abord votre concessionnaire ou distributeur. Advenant qu'il ne soit pas en mesure de résoudre un problème lié au système, vous pouvez communiquer avec l'équipe de soutien de Camso du lundi au vendredi.

Courriel : enduser.atv@camso.co
Internet : www.camso.co

Numéro de série : 6622IU _____

Notice originale

Des traductions en d'autres langues sont disponibles au www.camso.co

TABLE DES MATIÈRES

INTRODUCTION	1
SÉCURITÉ	1
RENSEIGNEMENTS GÉNÉRAUX	3
TRUCS ET CONSEILS	3
SPÉCIFICATION DES DIMENSIONS	4
AVIS À L'UTILISATEUR ET CLAUSES DE NON-RESPONSABILITÉ	5
UTILISATION D'UN VTT MUNI DE SYSTÈMES	7
RÉGLAGES	16
PÉRIODE DE RODAGE	30
MAINTENANCE	31
LUBRIFICATION	37
COUPLES DE SERRAGE	43
REMISAGE	43
USURE	44
EMPLACEMENT DES NUMÉROS DE SÉRIE	48
GARANTIE LIMITÉE 2 ANS	49
DÉPANNAGE	51
DÉCLARATION « CE » DE CONFORMITÉ	53
BREVETS	54
LISTE DE PIÈCES	55

INTRODUCTION

Merci d'avoir choisi le système de traction **Camso ATV T4S** (ci-après appelé le « système »). Vous avez fait un choix judicieux. Ce système vous procurera toute la traction, la performance et la durabilité dont vous avez besoin dans vos travaux comme dans vos loisirs, et ce, dans des conditions hivernales, printanières et automnales. Ce système de chenille pour **quad** (ci-après appelé le « VTT ») vous offre une flottabilité exceptionnelle laissant une faible pression au sol. La conception de son châssis en acier robuste et léger (30 kg), son système d'engrenage interne adapté aux cylindrées des véhicules et ses chenilles conçues selon les exigences spécifiques d'un véhicule tout-terrain font de lui le meilleur système sur le marché.

SÉCURITÉ

On utilise, dans ce manuel, les symboles suivants afin de souligner des renseignements en particulier :

 AVERTISSEMENT
Indique une situation possiblement dangereuse qui, si on ne parvient pas à l'éviter, pourrait entraîner la mort ou des blessures graves.

ATTENTION: Indique une situation possiblement dangereuse qui, si on ne parvient pas à l'éviter, pourrait entraîner des dommages aux composantes du véhicule et aux systèmes de chenille.

NOTE : Apporte des renseignements supplémentaires.

ÉTIQUETTES D'AVERTISSEMENT

On trouve aux châssis des systèmes de traction des avertissements. Lire attentivement et comprendre toutes les étiquettes apposées sur les systèmes. Elles contiennent des renseignements importants pour la sécurité et le bon fonctionnement des systèmes.

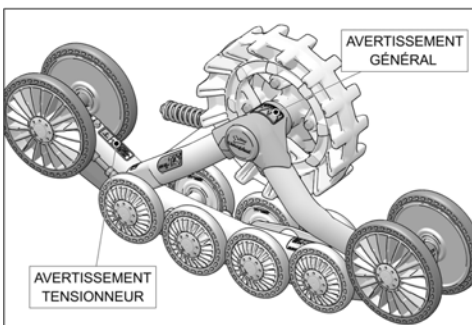

ATTENTION: Ne jamais retirer les étiquettes apposées sur les systèmes. Si une étiquette est endommagée, faites-la remplacer par un concessionnaire Camso autorisé.

AVERTISSEMENT GÉNÉRAL



MANUEL DE L'UTILISATEUR - Tout utilisateur doit prendre connaissance du *Manuel de l'utilisateur* avant d'opérer un véhicule équipé de systèmes de chenille. Si les systèmes de chenille sont vendus ou transférés, de quelque manière que ce soit, à un nouvel utilisateur, le *Manuel de l'utilisateur* doit également lui être transféré.



PIÈCES MOBILES - Garder les mains ou les doigts loin des pièces en mouvement. Elles présentent un risque de blessures graves ou de mort. Couper le moteur avant de faire l'entretien des systèmes de chenille.



SECTION « MAINTENANCE » - Suivre les instructions contenues dans la section « Maintenance » du *Manuel de l'utilisateur* pour s'assurer d'une utilisation sécuritaire et durable des systèmes de chenille.

AVERTISSEMENT - TENSIONNEUR



BOULON DU TENSIONNEUR - Le boulon de l'ensemble tensionneur ne doit en aucun cas être desserré lors de l'ajustement de la tension de la chenille. Ce boulon permet d'assembler et d'aligner le tensionneur au châssis. Le tensionneur doit obligatoirement être réaligné si ce boulon est desserré.

RENSEIGNEMENTS GÉNÉRAUX

RENSEIGNEMENTS GÉNÉRAUX

Tous les renseignements, figures et photos que l'on retrouve dans ce document sont à jour à la date de publication. Par contre, ils peuvent changer sans préavis.

Veuillez lire et suivre les indications du manuel du propriétaire du VTT autant de fois que nécessaire. Son contenu reste toujours valide après l'installation du système.

Vous êtes responsable de faire lire ce document à toute autre personne qui sera appelée à conduire le VTT muni de systèmes.

Ce document fait partie intégrante du système. Remettez-le à tout nouveau propriétaire du système.

Consultez les autorités ayant des pouvoirs en vertu de la loi dans les endroits où vous circulerez avec votre VTT muni de systèmes avant toute utilisation et assurez-vous de respecter les lois et règlements en vigueur.

Les systèmes de traction pour VTT réduisent la pression au sol et augmentent la traction du véhicule. Lors d'une utilisation dans des conditions normales, la vitesse doit être réduite par rapport à celle d'un véhicule sur roues.

TRUCS ET CONSEILS

Avant de partir en excursion, assurez-vous d'avoir à la portée de la main les outils suivants : les clés et douilles 13 mm, 14 mm, 15 mm, 16 mm, 17 mm et 19 mm, une hache, une pelle, un câble de remorquage, un cric de levage et une clé à molette.

De façon générale, plus vous roulez lentement, meilleure est la traction.

Lors des randonnées en terrain inconnu ou éloigné, assurez-vous d'avoir en votre possession un téléphone portable ou satellite, une trousse de premiers soins et des pièces de rechange.

Lorsque vous circulez hors des sentiers, ayez toujours en tête qu'il peut y avoir des obstacles dissimulés.

Lorsque vous circulez en neige profonde, évitez de faire patiner les chenilles (en les faisant tourner sans que le véhicule n'avance) car cela pourrait entraîner l'enlisement du véhicule.

SPÉCIFICATION DES DIMENSIONS

L'installation des systèmes de chenille sur un véhicule a pour effet de créer des excédents en longueur, largeur et hauteur. Les excédents sont illustrés à la figure ci-dessous et leurs dimensions sont spécifiées dans le tableau accompagnateur.

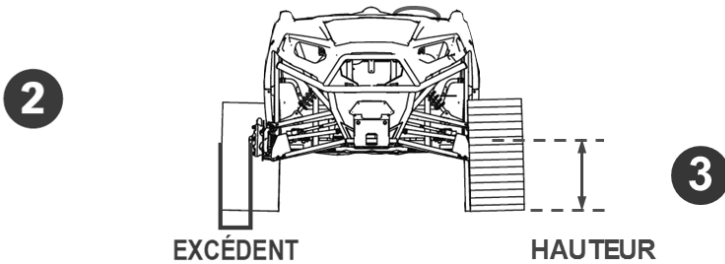
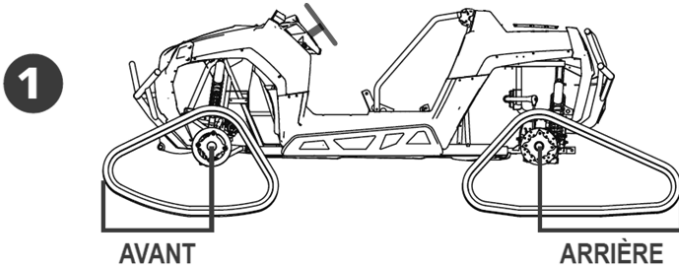

1	<u>Excédent</u> (longueur)	<u>Avant</u> :	24 po (609 mm)
		<u>Arrière</u> :	27 po (685 mm)

2	<u>Excédent</u> (largeur)	<u>Polaris</u> :	7 po (178 mm)
		<u>Autres modèles</u> :	6 po (152 mm)

3	<u>Excédent</u> (hauteur)	<u>Pneu d'origine</u> : 24 po	3 po (76 mm)
---	------------------------------	-------------------------------	--------------

AVIS À L'UTILISATEUR ET CLAUSES DE NON-RESPONSABILITÉ

Le système **Camso ATV T4S** a été conçu, d'abord et avant tout, pour être utilisé dans des conditions hivernales et adapté pour performer dans les conditions printanières et automnales.

Le présent document contient des renseignements importants en lien avec la conduite d'un véhicule tout-terrain (VTT) muni de systèmes de traction **ATV T4S** de Camso. Il est impératif que chaque utilisateur en prenne connaissance et consulte également les guides et manuels de l'utilisateur du VTT. Au moment d'acheter le système, qu'il soit neuf ou usagé, vous devez vous assurer d'obtenir tous les documents rattachés à celui-ci et, le cas échéant, au VTT sur lequel le système est installé, incluant, entre autres, les guides ou manuels de l'utilisateur, livrets d'entretien et factures des réparations antérieures. Au besoin, veuillez communiquer avec le concessionnaire ou le distributeur autorisé Camso le plus près de chez vous pour obtenir les renseignements additionnels désirés. Vous pouvez également consulter le site internet de Camso au **www.camso.co** ou communiquer avec notre service à la clientèle par courriel à l'adresse suivante : **enduser.atv@camso.co**

Camso estime qu'il existe certains risques liés à l'installation et à l'utilisation de systèmes. Bien que nos expériences aient démontré que les systèmes sont sécuritaires, l'utilisateur du VTT muni de systèmes doit être conscient des risques inhérents à la conduite d'un VTT et des particularités reliées à l'ajout de ceux-ci. Le conducteur d'un VTT muni de systèmes doit, en tout temps, respecter les lois et les règlements applicables, les indications du fabricant du système, ainsi que celles du fabricant du véhicule, notamment quant à l'âge requis pour conduire et à l'équipement de base obligatoire dont le VTT doit être muni (phares, feux de position et de freinage, rétroviseurs, etc.). L'utilisateur du VTT doit toujours porter un équipement de protection adéquat, soit un casque homologué, des verres de sécurité (ou une visière), des vêtements protecteurs, des bottes et des gants. Bien entendu, la conduite avec les facultés affaiblies représente un danger pour tout utilisateur de VTT, en plus d'être contraire à la loi.

Le système comporte plusieurs pièces mobiles, incluant des roues de transmission. Dans l'éventualité où un objet devait se loger dans le système et bloquer ce dernier, il est impératif de couper le contact du moteur avant de tenter de dégager l'objet en question.

L'utilisateur évitera ainsi de s'exposer à une quelconque manœuvre brusque du VTT ou à une rupture de pièce provenant du système, ce qui pourrait lui occasionner de graves blessures. De plus, le port de vêtements amples ou pendants, comme un long foulard, est risqué et fortement déconseillé.

La conduite d'un VTT muni de systèmes nécessite des précautions particulières et une connaissance des techniques de conduite de ce type de véhicule. Une évaluation, par l'utilisateur, des conditions du terrain (état des sols, degré d'inclinaison d'une pente, densité de la neige, etc.) est

AVIS À L'UTILISATEUR ET CLAUSES DE NON-RESPONSABILITÉ

également essentielle. Un VTT muni de systèmes ne peut se prêter à la compétition et encore moins à la réalisation de prouesses, d'acrobaties, de cascades ou d'autres exploits, lesquels peuvent entraîner une perte de contrôle et des blessures graves.

La maîtrise insuffisante d'un VTT, entres autres, lors de descentes, de montées, de la traversée d'obstacles et de virages, peut faire basculer le véhicule, occasionnant ainsi des blessures graves.

Transporter un passager, une charge ou attacher une remorque sont des facteurs qui peuvent rendre un VTT moins stable et compromettre la facilité d'utilisation du véhicule. À moins d'un avis contraire dans la loi ou de la part du fabricant du VTT, il est déconseillé de transporter un passager, une charge ou encore d'attacher une remorque.

L'installation d'un système influence le comportement d'un VTT en :

- 1) augmentant sa garde au sol;
- 2) modifiant son centre de gravité;
- 3) augmentant son poids et sa largeur totale;
- 4) réduisant sa pression au sol.

Ces paramètres auront pour effet de modifier les caractéristiques de conduite d'un VTT muni de systèmes.

Par conséquent, **il est fortement conseillé à l'utilisateur d'adapter son style de conduite en fonction des nouveaux paramètres mentionnés ci-dessus**. Le conducteur devra donc faire preuve de prudence en traversant des obstacles et des passages étroits, en rencontrant des véhicules en sens inverse, etc.

De par leur conception, les systèmes peuvent réduire considérablement la vitesse de pointe d'un VTT et fausser la lecture de l'indicateur de vitesse. De façon générale, le diamètre de la roue de transmission des systèmes est inférieur à celui de la roue d'origine. Par conséquent, la vitesse réelle sera inférieure à la vitesse affichée sur l'indicateur de vitesse.

Le conducteur d'un VTT, muni ou non de systèmes, doit toujours adapter sa vitesse aux conditions du climat et du terrain. De plus, l'utilisateur ne doit jamais excéder les limites permises ou circuler plus rapidement que ses capacités ne le lui permettent. La vitesse excessive demeure une des principales causes des accidents graves en VTT.

Camso est fière de compter parmi sa vaste gamme de produits des systèmes de traction pour VTT aussi fiables et sécuritaires que le **Camso ATV T4S**. Cependant, il existe des risques inhérents à la conduite d'un VTT muni de tels systèmes. Il est donc primordial que le conducteur en vienne à maîtriser les techniques de conduite du VTT muni de systèmes, qu'il adapte sa conduite à son niveau d'expérience et qu'il procède à une évaluation constante des conditions du terrain pour ainsi en profiter de manière sécuritaire et efficace.

UTILISATION D'UN VTT MUNI DE SYSTÈMES

Lors de l'utilisation d'un véhicule équipé de systèmes de chenille, nous vous suggérons fortement de suivre les recommandations suivantes afin de prévenir tout accident, et bris importants qui pourraient affecter les occupants, le véhicule ou les systèmes de chenille.

ATTENTION : Le non respect de ces recommandations d'usage peut entraîner le refus d'une réclamation en vertu de la garantie

Vérification avant usage



ATTENTION : Avant chaque départ, s'assurer que les roues et les composants mobiles du système ne sont pas coincées ou glacées en place.

ATTENTION : Il est de la responsabilité du conducteur de respecter le programme de maintenance décrit dans le présent manuel.



AVERTISSEMENT

L'installation de ce système aura pour effet de modifier le comportement du véhicule. Il est important de prendre le temps qu'il faut pour se familiariser avec les systèmes.



AVERTISSEMENT

Lors de randonnées en groupe, il est important de mettre en garde les gens qui suivent un véhicule muni de systèmes de traction, car ces derniers peuvent propulser des débris. Cela est d'autant plus important lors des randonnées sur pistes rocailleuses

Descente en pente abrupte

ATTENTION : Le changement de direction lors de la descente d'une pente abrupte est déconseillé. Des bris majeurs au niveau du mécanisme de direction de votre VTT et aux systèmes de chenille peuvent survenir.



ATTENTION : Il est recommandé, lors de la descente d'une pente abrupte, de garder le guidon bien droit et d'amorcer le virage une fois que le VTT est sur un terrain plat de façon à éviter tout stress important aux composantes du véhicule et des systèmes.



Descente et enlèvement en marche arrière

ATTENTION : Lorsque les systèmes de chenille arrière s'enlisent dans la neige, ne pas tenter de reculer ou de tracter vers l'arrière afin de sortir de cette situation. Les systèmes pourraient subir des bris. Si la situation le permet, avancer pour sortir de cette impasse.



ATTENTION : Il est recommandé de retirer la neige au-dessus des systèmes de chenille arrière et de compacter la neige avec vos pieds derrière ceux-ci afin de libérer les chenilles de leur enlèvement. Pelleter reste la meilleure alternative dans cette situation.



Remorquage en cas d'enlèvement

ATTENTION : Si vous devez être remorqué à la suite d'un enlèvement, ne jamais tenter de tracter le véhicule dans la direction dans laquelle vous circuliez lorsque vous vous êtes enlisé.



ATTENTION : Remorquer le véhicule de façon à ce qu'il ressorte par les traces qu'il a laissées en s'enlisant.



AVERTISSEMENT

Prévoir une plus longue distance de freinage et appliquer occasionnellement les freins en conduisant pour empêcher l'accumulation de glace au niveau des freins.

Francir un obstacle



Francir une crête abrupte

ATTENTION : Il est déconseillé de tenter de franchir un obstacle, tel un tronc d'arbre, une souche, un gros caillou ou une crête abrupte, qui pourrait s'insérer entre les systèmes de chenille avant et arrière et immobiliser le véhicule. La meilleure option reste de contourner ce type d'obstacle.



AVERTISSEMENT

Adapter votre conduite aux conditions environnantes (météo, circulation, etc.) et en tenant compte de vos aptitudes de conducteur.

Franchir un obstacle de plus de 30 cm [12 po]

ATTENTION : Il est parfois impossible de contourner un obstacle de plus de 30 cm [12 po] de haut, tel un tronc d'arbre, une souche ou un gros caillou.



ATTENTION : Si une telle situation se présente, insérer une bûche ou une pierre de taille suffisante à diminuer la hauteur de l'obstacle et faciliter le passage.

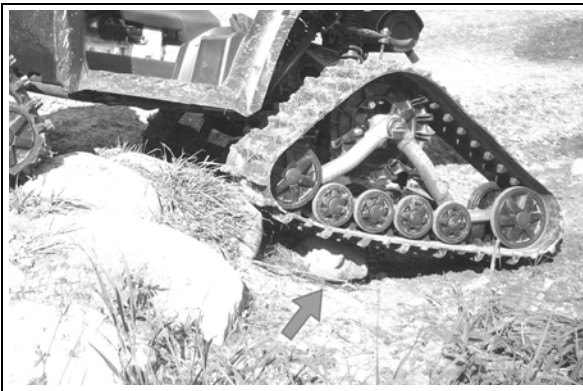

AVERTISSEMENT

Le conducteur doit faire preuve de vigilance et de prudence en tout temps. La neige poudreuse et la boue peuvent cacher des obstacles qui présentent un danger.

Chargement et déchargement d'un camion



ATTENTION : Lors du chargement ou déchargement d'un véhicule dans une boîte de camion, il est important de vous assurez que les chenilles avant ne s'agrippent pas aux goujons de fermeture du hayon de la boîte du camion car elles pourraient se déchirer.

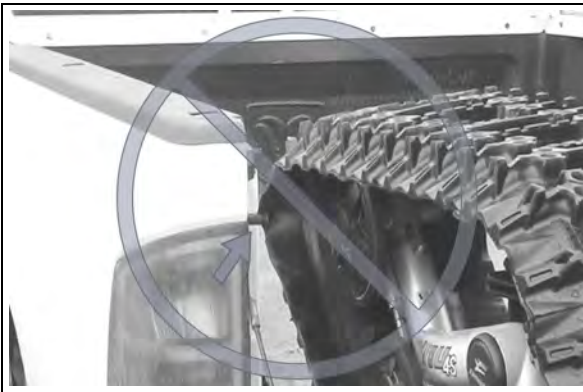

AVERTISSEMENT

Toujours observer les consignes et mises en garde du fabricant du VTT en ce qui concerne, par exemple, le transport des passagers, la limite de chargement, etc.

Effectuer des sauts



AVERTISSEMENT

Il n'est pas recommandé d'effectuer des sauts avec un véhicule équipé de systèmes de chenille. Les systèmes ne sont pas conçus pour effectuer ce genre de manœuvre. Un VTT muni d'un tel système ne se prête pas aux utilisations suivantes : compétitions, rallyes, acrobaties, cascades, sauts ou autres utilisations extrêmes.

Systemes submergés dans l'eau et la boue

ATTENTION : Si les systèmes de chenille sont utilisés en conditions humides, submergés dans l'eau et/ou la boue, il est important de consulter la charte de maintenance des systèmes et de respecter les fréquences d'entretien prescrites dans ce manuel liées à l'utilisation commerciale, industrielle ou en conditions abrasives.



Positionnement du câble lors d'un remorquage

ATTENTION : Lors d'un remorquage en cas d'enlèvement, ne jamais fixer le câble aux systèmes pour tracter le véhicule.

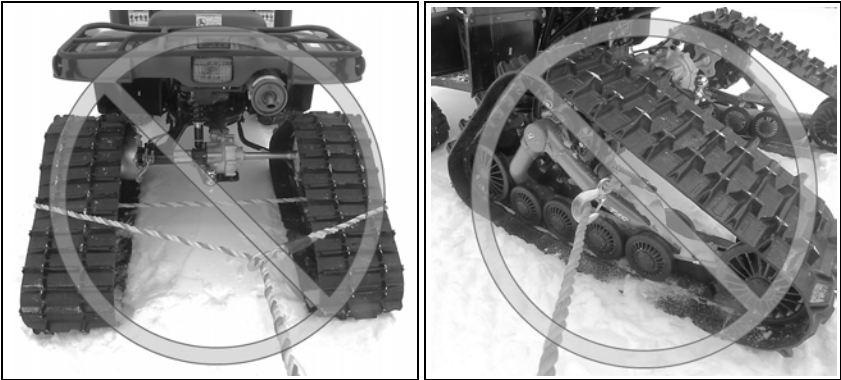

ATTENTION : Le câble de remorquage doit être fixé au châssis du véhicule.

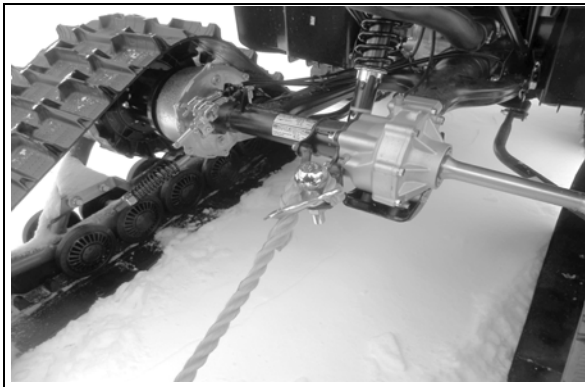

RÉGLAGES

IMPORTANT

Les ajustements des systèmes doivent obligatoirement être vérifiés suite à la première utilisation du véhicule. L'alignement, la tension des chenilles et les angles d'attaque des systèmes doivent être contre-vérifiés. De mauvais ajustements peuvent nuire aux performances du système et entraîner une usure prématurée de certaines composantes.

NOTE : Pour effectuer les ajustements qui suivent, le véhicule doit être au sol sur une surface plane et au niveau.

Angle d'attaque des systèmes avant

Ajuster l'angle d'attaque prescrit au niveau des systèmes avant. Procéder comme suit :

- Placer les poignées du guidon bien droites.
- Exercer temporairement une pression sur le devant de la chenille pour s'assurer qu'elle repose à plat sur le sol.
- Le bras stabilisateur (1) doit être fixé à l'ancrage avant (2) du véhicule. Voir la Figure 1.

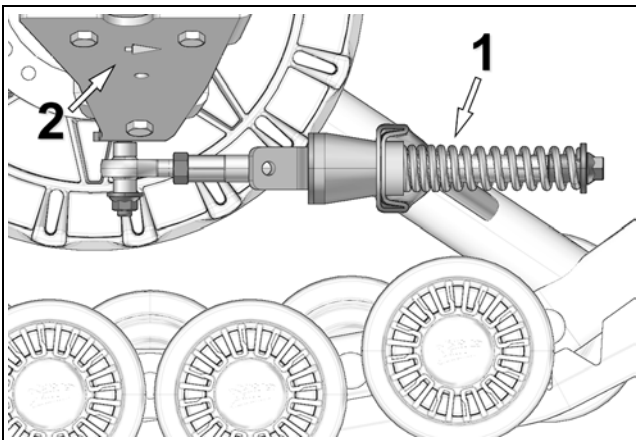

Figure 1

RÉGLAGES

- Positionner une barre plate sur le dessus des deux roues arrière du système de traction et mesurer ensuite la hauteur au sol à l'aide d'une règle comme montré à la Figure 2.

NOTE : Avant chaque mesure de l'ajustement, exercer temporairement une pression sur le devant de la chenille pour s'assurer qu'elle repose à plat au sol.

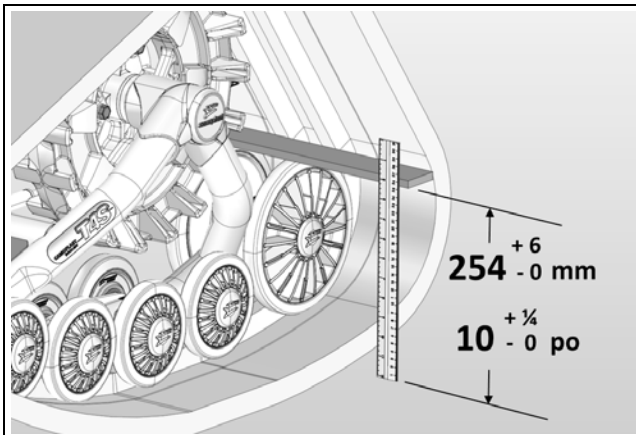

Figure 2

- Desserrer le contre-écrou (1) de l'embout à rotule. Ajuster la longueur de l'embout (2) en tournant le support de limiteur de conduite au bras stabilisateur (3) avec une clé 30 mm pour obtenir un ajustement de **254 mm [10 po]** au dessus du sol. Voir la Figure 3.

NOTE : Aux systèmes avant, la partie pliée du support de limiteur de conduite (3) doit être positionnée vers l'intérieur du véhicule.

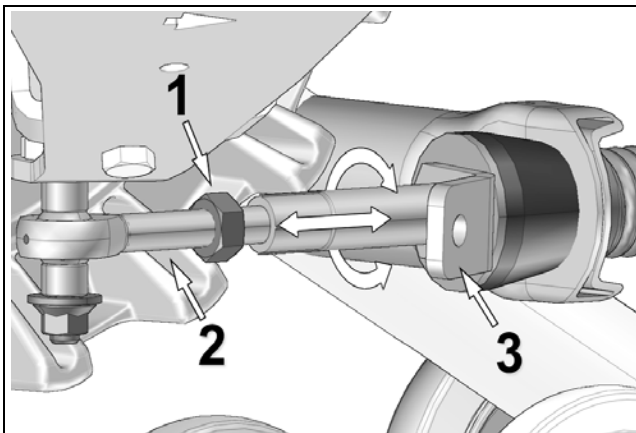

Figure 3

Principes de réglage (systèmes avant) :

- Un ajustement de plus de **254 mm [10 po]** mesuré avec la barre plate a pour effet de faciliter la direction mais produit un effet d'instabilité à haute vitesse.
- Un ajustement de moins de **254 mm [10 po]** mesuré avec la barre plate a pour effet de raffermir la direction mais augmente la stabilité à haute vitesse.
- Une fois le réglage atteint, resserrer le contre-écrou (4) à 40 N•m [30 lb•pi]. Voir la Figure 4.

NOTE : Respecter le couple recommandé lors du serrage. Une surtension au serrage du contre-écrou pourrait endommager la tige de l'embout à rotule.

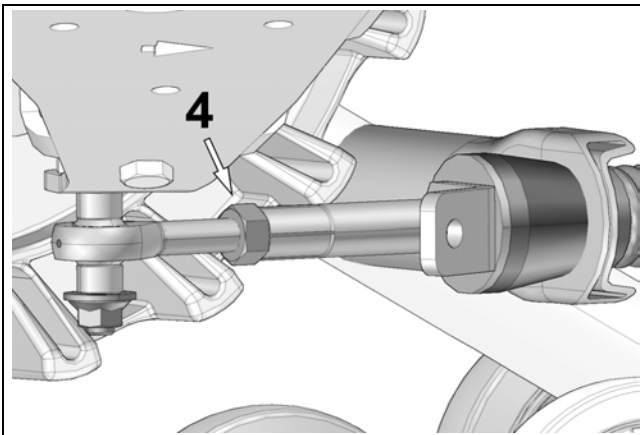

Figure 4

NOTE : Une fois les ajustements de l'angle d'attaque des systèmes avant terminés, revérifier les mesures afin de confirmer les ajustements.

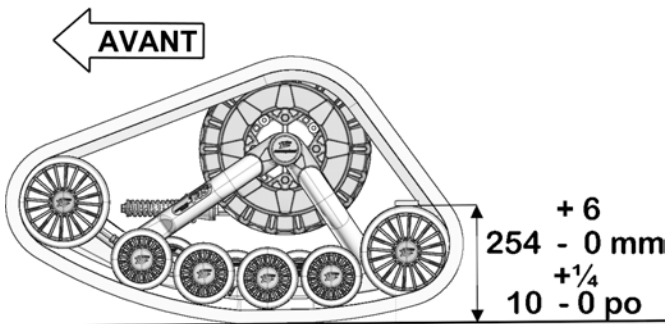

Figure 5

Angle d'attaque des systèmes arrière

Pour obtenir l'angle d'attaque prescrit, procéder comme suit :

Véhicule muni d'une suspension à essieu rigide ou avec bras longitudinal

ATTENTION : Certains véhicules nécessitent un ajustement particulier. Référez-vous à la *Directive d'installation* spécifique au véhicule pour confirmer le bon ajustement.

- Le bras stabilisateur doit être fixé au système de traction (1) et à l'ancrage arrière (2) installé sur le véhicule.

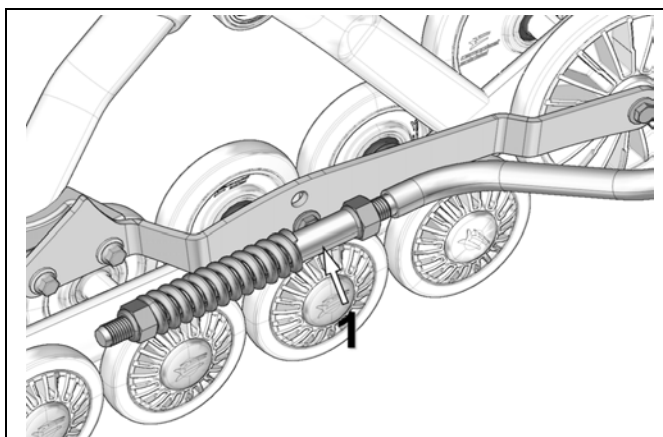

Figure 6

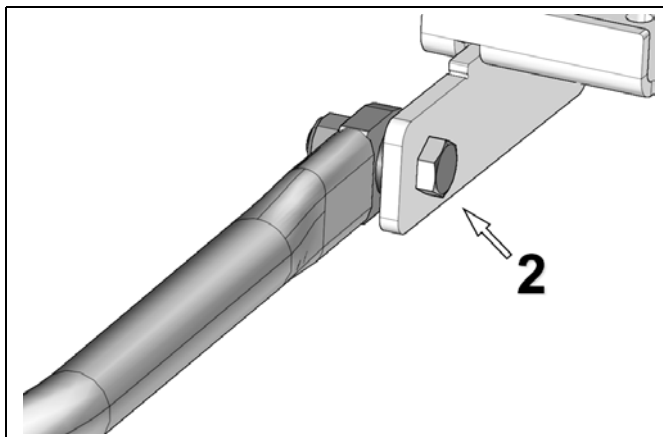

Figure 7

- Dévisser l'écrou (1) comprimant le ressort du bras stabilisateur. Voir la Figure 8

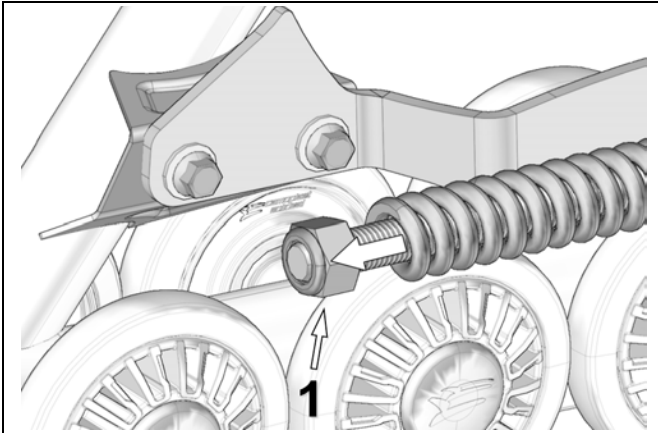

Figure 8

- Régler l'écrou (2) afin de produire une distance de 10 mm entre le guide du bras stabilisateur et l'écrou, comme le montre la Figure 9.

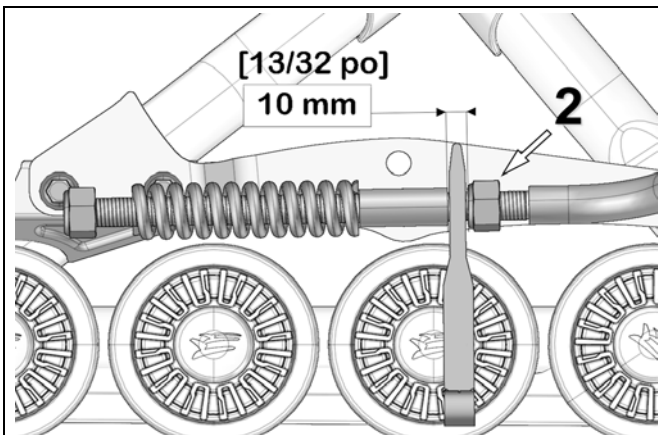

Figure 9

NOTE : Utiliser la partie mince du gabarit d'ajustement reçu avec le bras stabilisateur comme référence lors de l'ajustement.

RÉGLAGES

- Tourner l'écrou (1) jusqu'à ce qu'il soit en contact avec le ressort. Comprimer ensuite le ressort en tournant cet écrou de 1½ tour. Figure 10.

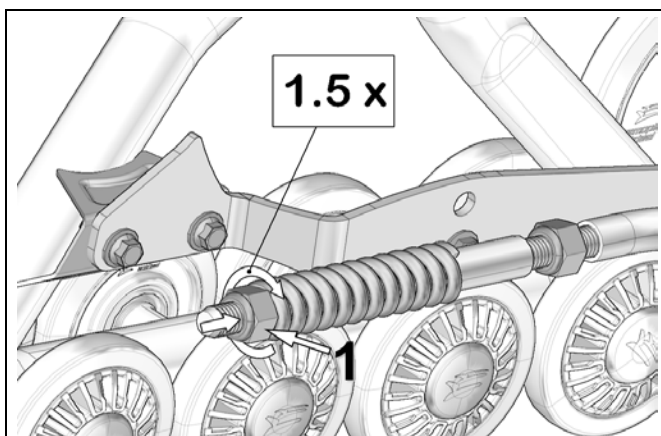

Figure 10

- **IMPORTANT** : Contre-vérifier la distance minimum de 10 mm entre l'écrou et le guide du bras stabilisateur. Réajuster au besoin. Voir la Figure 11.

NOTE : Utiliser le gabarit fourni pour contre-vérifier l'ajustement.

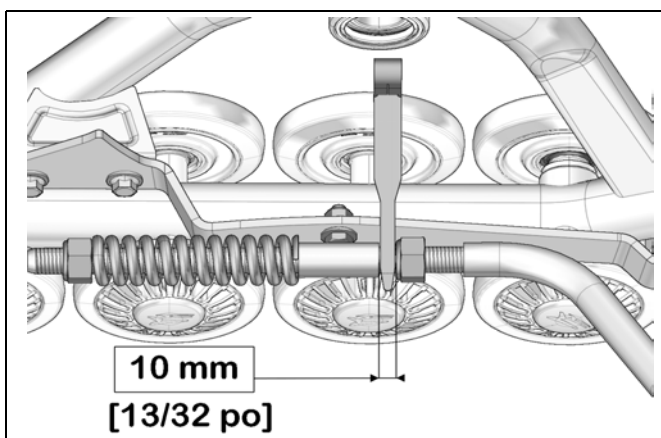

Figure 11

Véhicule à suspension indépendante (SI)

- Le bras stabilisateur (1) doit être fixé à l'ancrage arrière (2) du véhicule. Voir la Figure 12.

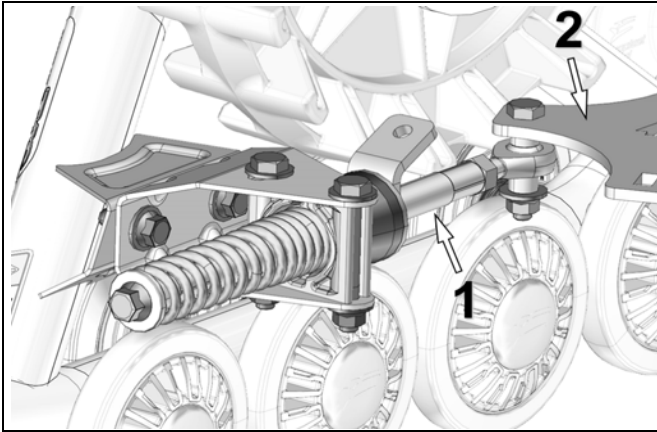

Figure 12

- Desserrer les boulons (1) et (2) de l'ancrage anti-pivot afin de permettre à la pièce de support (3) de pivoter. Voir la Figure 13.

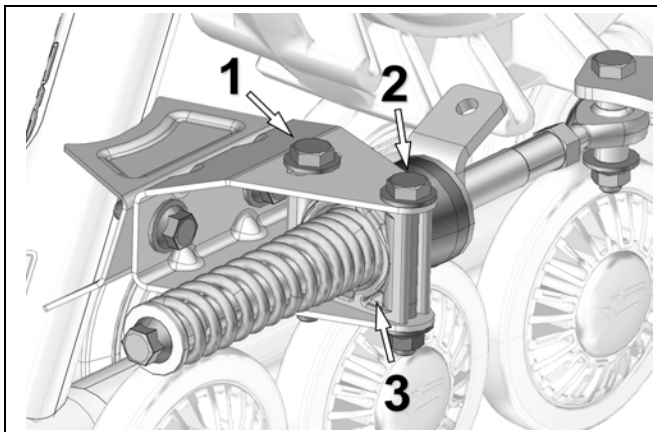

Figure 13

RÉGLAGES

- Desserrer le contre-écrou (4). Ajuster la longueur de l'embout à rotule (1) en tournant l'écrou au bras stabilisateur jusqu'à ce que le cône de caoutchouc (2) touche légèrement le support pivotant (3). Voir la Figure 14.

NOTE : Aux systèmes arrière, la partie pliée du support de limiteur de conduite doit être positionnée vers le bas.

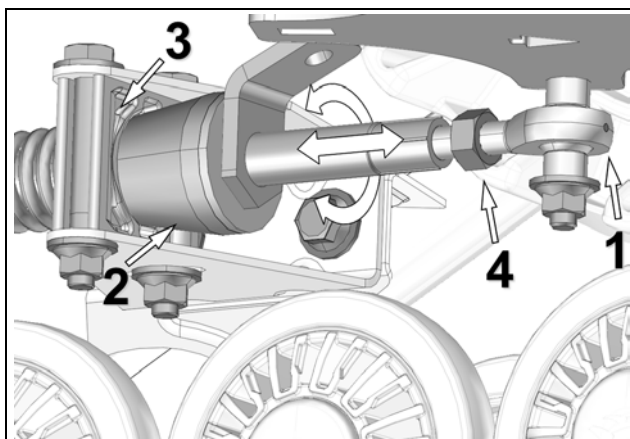

Figure 14

- Une fois le réglage atteint, resserrer le contre-écrou (4) à un couple de 40 N•m [30 lb•pi]. Voir la Figure 15.

ATTENTION: Respecter le couple recommandé au serrage. Un surserrage du contre-écrou peut endommager la tige de l'embout à rotule.

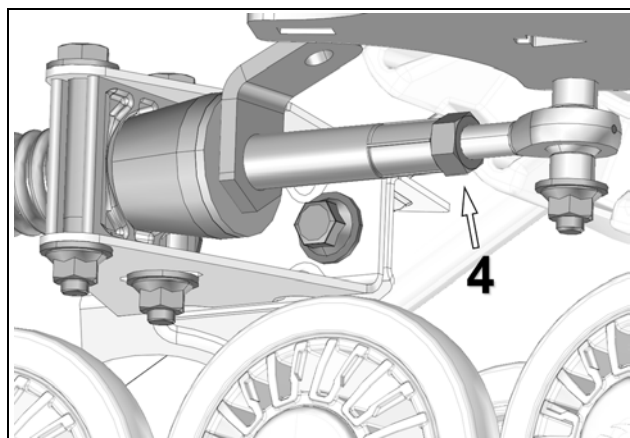

Figure 15

- Resserer les écrous (1) et (2) de l'ancrage antirotation à un couple 50 N•m [37 lb-pi]. Voir la Figure 16.

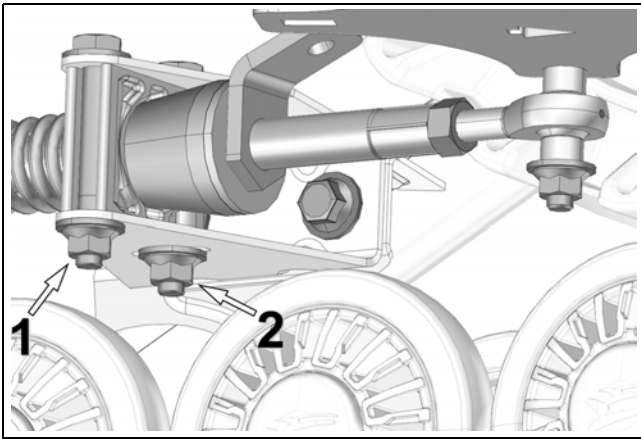

Figure 16

NOTE : Une fois que les ajustements de l'angle d'attaque des systèmes arrière sont terminés, contre-vérifier les ajustements.

Principe de réglage (systèmes arrière) :

- Un **mauvais** ajustement comprime et déforme le cône de caoutchouc au bras stabilisateur. Le ressort est difficile ou impossible à tourner à la main au bras stabilisateur.

Démontage

ATTENTION : Si les ancrages anti-rotation sont laissés aux bras de suspension lors du retrait des systèmes de traction, il peut en résulter des interférences qui peuvent endommager le véhicule. Retirer les composantes du système anti-rotation lors de la réinstallation des roues au véhicule.

RÉGLAGES

Alignement

On exige d'ajuster le parallélisme lorsque que le VTT est placé sur le sol, en déplaçant celui-ci vers l'avant sur environ 3 mètres [10 pi] pour ensuite mesurer le parallélisme. Voir la Figure 17.

NOTE : Chaque fois qu'on doit vérifier la mesure, conduire en marche arrière et repartir ensuite en marche avant sur environ 3 mètres [10 pi].

ATTENTION: Vérifier l'état des composantes de la conduite avant d'effectuer l'ajustement du parallélisme. Des composantes endommagées vont empêcher un ajustement adéquat et nuire au bon fonctionnement du système.

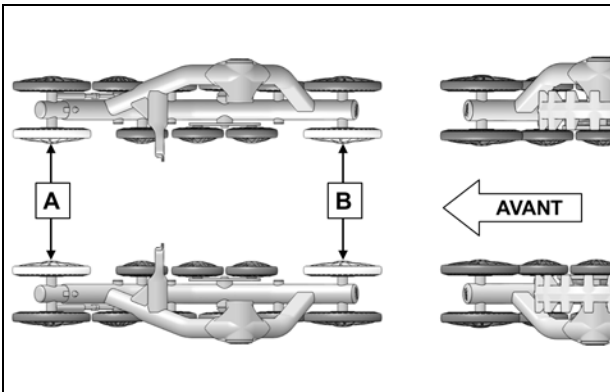

Figure 17

$$A - B = \pm 3 \text{ mm } [1/8 \text{ po}]$$

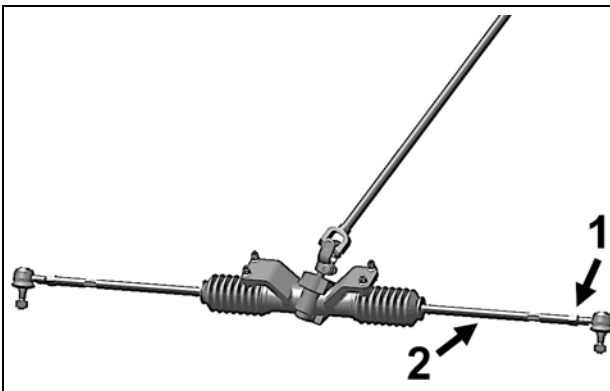

Figure 18

Mesure A :
distance entre les
roues intérieures
avant.

Mesure B :
distance entre les
roues intérieures
arrière.

Pour effectuer ces ajustements sur le VTT, débloquer d'abord l'écrou (1) de chaque barre d'accouplement et visser ou dévisser ensuite la tige de direction (2) d'un nombre égal de tours des deux côtés du véhicule. Voir la Figure 18.

Mesure A : Mesurer la distance entre les roues $\varnothing 202$ mm avant intérieures des systèmes de traction avant. Voir les figures 19, 20 et 21.



Figure 19

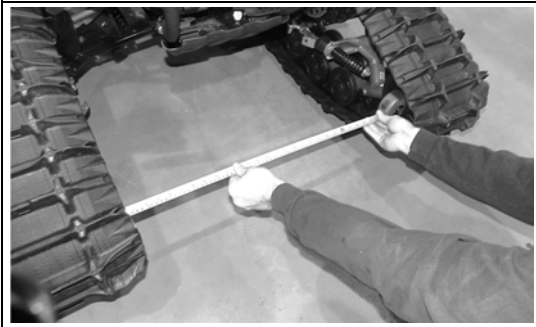

Figure 20 (Distance entre les roues avant)



Figure 21

RÉGLAGES

Mesure B : Mesurer la distance entre les roues $\varnothing 202$ mm arrière intérieures des systèmes de traction avant. Voir les figures 22, 23 et 24.

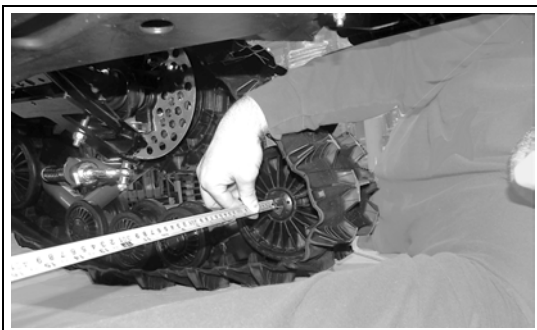

Figure 22

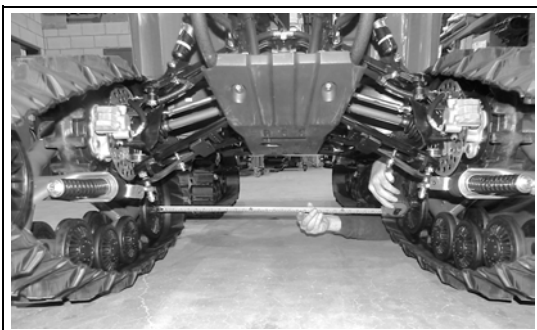

Figure 23 (Distance entre les roues arrière)

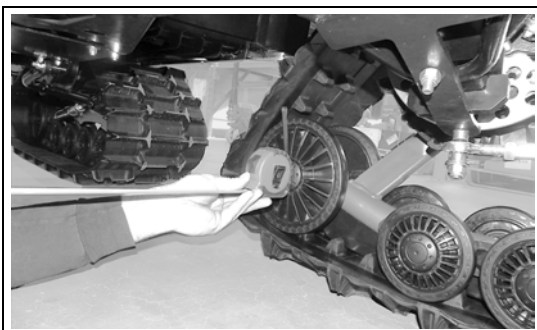

Figure 24

Tension de la chenille

⚠ AVERTISSEMENT

Le boulon du tensionneur ne doit jamais être desserré lors de l'ajustement de la tension de la chenille. Ce boulon permet l'assemblage et l'alignement du tensionneur au châssis, le tensionneur doit obligatoirement être réaligné lorsque ce boulon est desserré.

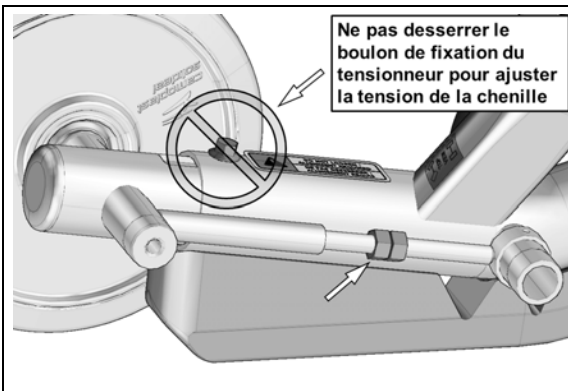

Figure 25

Desserrer le contre-écrou et tourner l'écrou d'ajustement (1) pour régler la tension de la chenille. Voir la Figure 26.

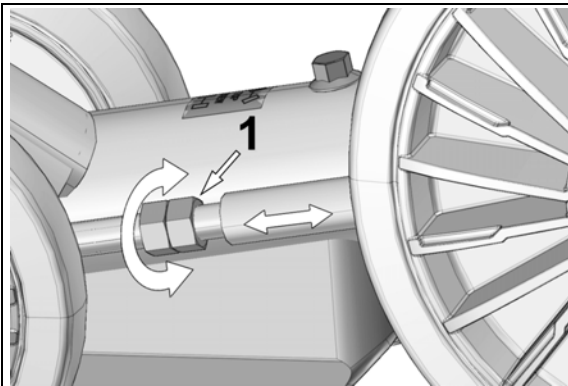

Figure 26

RÉGLAGES

Le tableau suivant indique la force (1) appliquée et la flèche (2) qui doit se produire pour ajuster adéquatement la tension des chenilles. Voir la Figure 28.

SAISON	CHENILLE	FORCE	DÉFLEXION
ÉTÉ	Avant	15 kg [33 lb]	19 mm [$\frac{3}{4}$ po]
	Arrière	15 kg [33 lb]	19 mm [$\frac{3}{4}$ po]
HIVER (neige)	Avant	11 kg [24 lb]	19 mm [$\frac{3}{4}$ po]
	Arrière	11 kg [24 lb]	19 mm [$\frac{3}{4}$ po]

NOTE : L'outil de vérification de la tension de chenille à la Figure 27 peut être acheté par l'intermédiaire d'un concessionnaire autorisé Camso. Le numéro de pièce est 2000-00-3125.



Figure 27

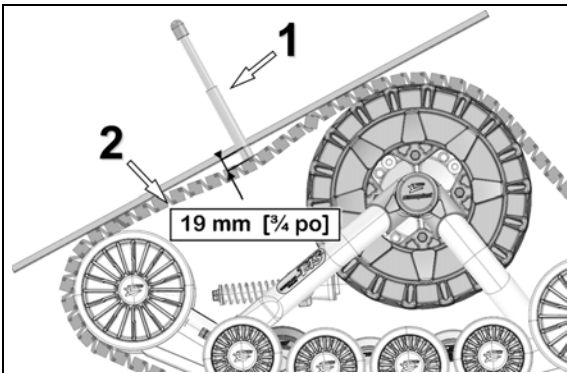

Figure 28

Principes de réglage :

- Si la tension est plus élevée au niveau de la chenille, il est moins probable que celle-ci déraille et on réduit également les risques de glissement au niveau du barbotin.
- Une tension moins élevée au niveau de la chenille améliore la traction, le roulement et l'économie de carburant.

Vérification finale

Conduire le véhicule à basse vitesse sur une distance de 1,5 km [1 mille]. Réajuster au besoin.

PÉRIODE DE RODAGE

⚠ AVERTISSEMENT

Une période de rodage est nécessaire afin de permettre aux composants du système un bon agencement des pièces les unes par rapport aux autres.

Pendant la période de rodage de 4 heures ou 80 kilomètres, suivre les recommandations suivantes :

- Ne pas rouler dans des conditions sèches et propres. (par exemple : asphalte, champ de foin, etc.).
- Amorcer les virages serrés à très basse vitesse : (10 km/h maximum vitesse réelle).

PÉRIODE DE RODAGE				
VÉRIFICATION	INSTALLATION	1 ^{re} HEURE	2 ^e HEURE	3 ^e HEURE
		15 km/h MAX (vitesse réelle)	25 km/h MAX (vitesse réelle)	35 km/h MAX (vitesse réelle)
INSPECTION VISUELLE	X	X	X	X
TENSION - CHENILLES	X	X		
ANGLE D'ATTAQUE - SYSTÈMES	X	X		
ALIGNEMENT	X			X
COUPLE DES BOULONS - SYSTÈMES D'ANCRAGE				X

Une période de rodage **adéquate** doit être réalisée dans un environnement lubrifié telles que l'eau, la boue, la neige, les terrains mous, le sable, la poussière, etc.

Une période de rodage **inadéquate** peut générer de la fumée, des odeurs de caoutchouc brûlé ainsi que des dépôts de plastique sur le barbotin et/ou le cadre.

MAINTENANCE

AVERTISSEMENT

Ne pas insérer les mains ou les pieds dans le système de traction, à moins que le moteur ne soit arrêté, que le véhicule ne soit immobilisé et que le frein de sécurité ne soit appliqué.

AVERTISSEMENT

Les inspections, réglages et graissages périodiques sont indispensables au bon état de marche des systèmes de traction et à sa conduite en toute sécurité. L'utilisateur a le devoir de veiller à l'entretien et aux réglages périodiques de son système de traction. La section « Maintenance » fournit les informations nécessaires pour effectuer l'entretien adéquat des systèmes de traction.

AVERTISSEMENT

L'omission d'effectuer l'entretien et les réglages préventifs de la charte de maintenance aux intervalles prescrits peut entraîner une usure prématurée ainsi que des bris majeurs aux systèmes de traction qui ne seront pas couverts par la garantie, il est de la responsabilité de l'utilisateur de respecter la cédule de maintenance du fabricant.

NOTE : Camso recommande de ne pas utiliser de solvant de nettoyage pour freins afin de nettoyer le système de traction. Cela pourrait endommager les composantes d'étanchéité ainsi que les autocollants.

La cédule de maintenance a pour but d'obtenir une durabilité optimale de votre système, le type d'utilisation et de conditions dans lesquelles vous utilisez vos systèmes ont une influence directe sur la fréquence des entretiens à effectuer. Suite à l'examen de votre système vous serez en mesure de juger si l'intervalle de maintenance recommandé est correct et d'en ajuster la fréquence au besoin.

Pour obtenir un rendement optimal et assurer une durabilité maximale, consulter le tableau d'entretien à la page suivante.

Pour plus de précision sur les maintenances du programme d'entretien, consulter les spécifications d'entretien à la page 33.

MAINTENANCE	INITIALE		PÉRIODIQUE		
	PREMIÈRE UTILISATION	AUX 25 ^À . 40 ^B HEURES	AUX 50 ^À . 75 ^B HEURES	AUX 200 HRS ^À / ANNUEL ^B	
SYSTÈME - INSPECTION VISUELLE	NETTOYER / INSPECTER	NETTOYER / INSPECTER		NETTOYER / INSPECTER	
SYSTÈME - AJUSTEMENTS	AJUSTER	INSPECTER / AJUSTER		INSPECTER / AJUSTER	
SYSTÈME - ALIGNEMENT DU VÉHICULE	AJUSTER		INSPECTER / AJUSTER	INSPECTER / AJUSTER	
SYSTÈME - COUPLE DES BOULONS	AJUSTER	INSPECTER / AJUSTER		INSPECTER / AJUSTER	
CHENILLE - TENSION				INSPECTER	
CHENILLE - USURE				INSPECTER / REMPLACER	
ROUES - USURE LATÉRALE			INSPECTER	INSPECTER / REMPLACER	
ROUES - ROULEMENTS				INSPECTER / REMPLACER	
ROUES - LUBRIFICATION JOINT ÉTANCHE ☐			INSPECTER / LUBRIFIER ☐	REMPLOYER / LUBRIFIER ☐	
CHÂSSIS - ROULEMENTS DES MOYEUX ☐				INSPECTER / REMPLACER ☐	
CHÂSSIS - JOINT ROULEMENT MOYEU ☐			LUBRIFIER ☐	INSPECTER / LUBRIFIER ☐	
CHÂSSIS - USURE DES GUIDES				INSPECTER / REMPLACER	
CHÂSSIS - TANDEMS				INSPECTER / REMPLACER	
CHÂSSIS - FISSURES				NETTOYER / INSPECTER	
BARBOTIN - USURE				NETTOYER / INSPECTER	
ANTIROTATION - LUBRIFICATION			NETTOYER / LUBRIFIER	NETTOYER / LUBRIFIER	
ANTIROTATION - COUPLE BOULONS	INSPECTER / AJUSTER		INSPECTER / AJUSTER		INSPECTER
ANTIROTATION - FISSURES, DÉFORMATION					
VÉHICULE - COUPLE BRAS SUSPENSION		INSPECTER / AJUSTER			INSPECTER / AJUSTER
VÉHICULE - TIGE DE CONDUITE		INSPECTER / AJUSTER			INSPECTER / AJUSTER

A Utilisation commerciale / industrielle / conditions abrasives

B Condition hivernales normales

☐ Maintenance importante

Maintenance - Tâches

- **Inspecter** : La ou les composantes visées doivent être examinées avec attention. Si une anomalie est détectée, le défaut doit être réparé ou la ou les composantes doivent être changées.
- **Nettoyer** : La ou les composantes visées doivent être nettoyées de toute saleté, poussière ou contaminant pouvant nuire au bon fonctionnement du système.
- **Ajuster** : La ou les composantes visées doivent être ajustées ou réajustées selon les recommandations d'ajustement du manufacturier, référez-vous à la section appropriée du *Manuel de l'utilisateur*.
- **Lubrifier** : La ou les composantes visées ont besoin d'être lubrifiées selon les recommandations du manufacturier. Référez-vous à la section appropriée du *Manuel de l'utilisateur*.
- **Remplacer** : La ou les composantes visées doivent obligatoirement être remplacées pour éviter des bris majeur.

Maintenance - Spécifications

Système

- **Inspection visuelle** : Inspecter visuellement chacun des systèmes afin de détecter tout défaut ou anomalie pouvant nuire au bon fonctionnement.
- **Ajustement** : Effectuer ou vérifier les réglages de l'angle d'attaque des systèmes selon les recommandations du manufacturier. Voir la section « Réglages » du *Manuel de l'utilisateur* à la page 16.
- **Alignement du véhicule** : Effectuer ou vérifier les réglages (alignement du véhicule) des systèmes selon les recommandations du manufacturier. Voir la section « Alignement » du *Manuel de l'utilisateur* à la page 25.
- **Couple des boulons** : Vérifier le couple des boulons critiques identifiés aux vues exposées du système. Voir la section centrale du *Manuel de l'utilisateur*.

NOTE : Respecter le couple de serrage recommandé et utiliser une pâte de blocage de filet si vous notez que le couple du boulon ne respecte pas les recommandations du manufacturier.

Chenille

- **Tension** : Effectuer ou vérifier les réglages de la tension des chenilles des systèmes selon les recommandations du manufacturier. Voir la section « Tension de la chenille » du *Manuel de l'utilisateur* à la page 28.
- **Usure** : Vérifier l'usure et l'état générale des chenilles des systèmes. Voir la section « Usure » du *Manuel de l'utilisateur* à la page 45.

NOTE : Une chenille endommagée peut entraîner l'usure prématurée aux composantes des systèmes.

Roues

- **Usure latérale** : Vérifier l'usure latérale des roues des systèmes. Voir la section « Usure » du *Manuel de l'utilisateur* à la page 44. Remplacer la ou les roues si l'usure est trop importante.
- **Roulements** : Vérifier que les roulements des roues ne présentent pas de restriction, de bruit ou de jeu anormal en rotation, remplacer les roues si elles montrent une de ces défauts.
- **Lubrification joint étanche** : Les joints d'étanchéité des roues doivent être nettoyés de toute saleté ou contaminant et lubrifiés selon les recommandations du fabricant. Voir la section « Lubrification » du *Manuel de l'utilisateur* à la page 38. **Si un joint d'étanchéité montre une défectuosité ou une déformation, il doit être remplacé.**

NOTE : Une lubrification aux fréquences prescrites permet de maintenir une étanchéité optimale des joints d'étanchéité des roues et d'augmenter la durée de vie de celles-ci.

Châssis

- **Roulements de moyeu** : Vérifier que les roulements du moyeu ne présentent pas de restriction, de bruit ou de jeu anormal en rotation, les roulements doivent obligatoirement être remplacés s'ils montrent une défectuosité.

NOTE : Toujours remplacer les deux roulements ainsi que le joint d'étanchéité lors d'un remplacement.

- **Joint d'étanchéité-roulement de moyeu** : Selon les recommandations de la charte de maintenance, le joint étanche du moyeu doit être nettoyé et lubrifié. Voir la section « Lubrification » du *Manuel de l'utilisateur* à la page 39.

NOTE : Une lubrification aux fréquences prescrites permet de maintenir une étanchéité optimale du joint d'étanchéité du moyeu et d'augmenter la durée de vie des roulements du moyeu.

- **Usure des guides** : Vérifier l'usure des guides des systèmes. Voir la section « Usure » du *Manuel de l'utilisateur* à la page 45. Remplacer les guides si l'usure est trop importante.
- **Tandems** : Vérifier l'état des cônes de caoutchouc des tandems des systèmes avant et des axes de roue des systèmes arrière. S'ils montrent une usure ovale de l'alésage du centre, ils doivent obligatoirement être remplacés. Voir la section « Usure » du *Manuel de l'utilisateur* à la page 47.
- **Fissures** : Inspecter visuellement les châssis des systèmes afin de détecter toute présence de fissure ou défauts pouvant nuire au bon fonctionnement.

Barbotin

- **Usure** : Vérifier l'usure des barbotins des systèmes. Voir la section « Usure » du *Manuel de l'utilisateur* à la page 46. Remplacer si l'usure est trop importante.

Antirotation

- **Lubrification** : Selon les recommandations de la charte de maintenance, les antirotations doivent être nettoyés et lubrifiés. Voir la section « Lubrification » du *Manuel de l'utilisateur* à la page 41.
- **Couple des boulons** : Vérifier aux intervalles recommandés de la charte de maintenance le couple des boulons de fixation des ancrages et des bras antirotation des systèmes.
- **Fissures, déformation** : Inspecter visuellement les antirotations des systèmes afin de détecter toute présence de fissure ou déformation pouvant nuire au bon fonctionnement. Remplacer les composantes si elles sont endommagées.
- **Amortisseurs de caoutchouc** : Vérifier l'état des amortisseurs de caoutchouc aux bras stabilisateurs. Remplacer la pièce si elle montre des déformations, fissures ou une usure trop importante. Voir la section « Usure » du *Manuel de l'utilisateur* à la page 46.

ATTENTION : Lors du nettoyage des systèmes de chenille avec un jet à pression, prendre soin de garder le jet loin des capuchons et des joints d'étanchéité des roues, roulettes et moyeux de roue.

ATTENTION : Les roulements des moyeux doivent être inspectés et remplacés selon la cédule de maintenance. Les roulements qui doivent être remplacés sont identifiés par la restriction, le jeu anormal ou le bruit qu'ils causent lorsqu'on fait tourner le moyeu.

ATTENTION : La rondelle et le boulon de fixation du moyeu des systèmes doivent être remplacés lorsqu'on démonte le moyeu. Utiliser des composantes neuves pour le réassemblage.

ATTENTION : Pour démonter le boulon de fixation du moyeu, utiliser une barre de force pour éviter tout bris du boulon. Ne pas utiliser d'outil à impulsion.

⚠ AVERTISSEMENT

Lors de l'inspection annuelle des roulements du cadre, prendre note que les roulements ne peuvent être regraissés de la même façon que des roulements de motoneige. S'ils doivent être entretenus ou réparés, il faudra alors complètement remplacer la roue en question. Certaines pièces (p. ex. roulettes de 134 mm) requièrent des outils spéciaux pour les démonter. Veuillez utiliser des outils spécialisés afin d'éviter tout dommage aux composantes et les risques de blessure.

NOTE : L'outil d'extraction de roulette montré à la Figure 29 peut être acheté par l'intermédiaire d'un concessionnaire autorisé Camso. Le numéro de pièce est 2000-00-1050.

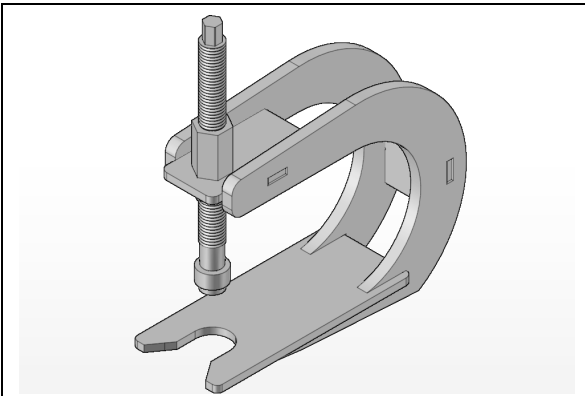
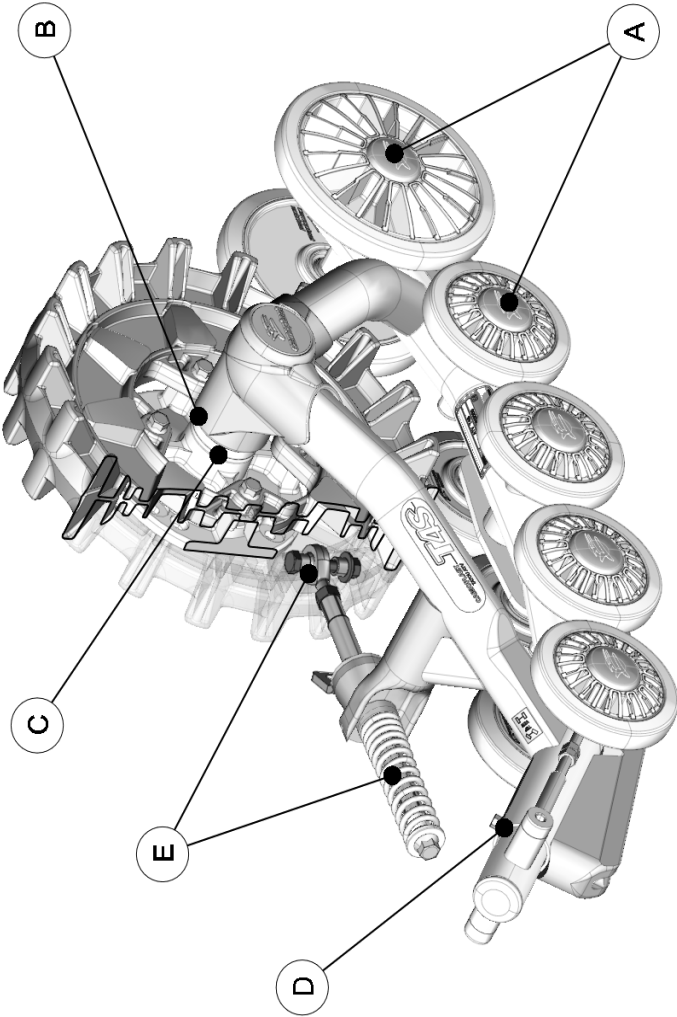

Figure 29

LUBRIFICATION



LUBRIFICATION

Le tableau du programme de maintenance à la page 32 inclut une maintenance de lubrification qui doit être faite aux systèmes. Référez-vous aux recommandations qui suivent pour une lubrification optimale.

NOTE : Utiliser une graisse conçue pour l'équipement opérant dans un milieu extrêmement difficile et humide.

RÉFÉRENCE « A »

LUBRIFICATION DES JOINTS D'ÉTANCHÉITÉ DES ROUES Ø134 MM ET Ø202 MM

Appliquer une quantité de 3 à 3.5 cc de graisse à la rainure en V du joint d'étanchéité des roues de Ø134 mm et Ø202 mm, de façon uniforme sur toute la circonférence (360°).

NOTE : La rainure en V doit être remplie de graisse.

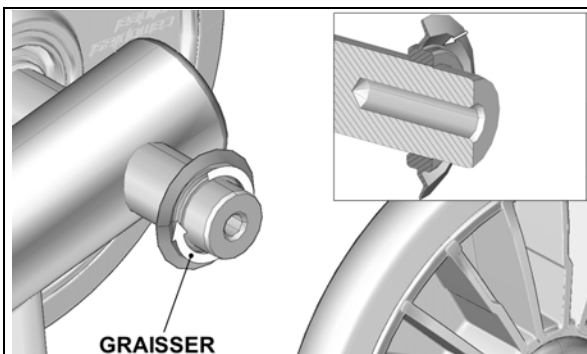
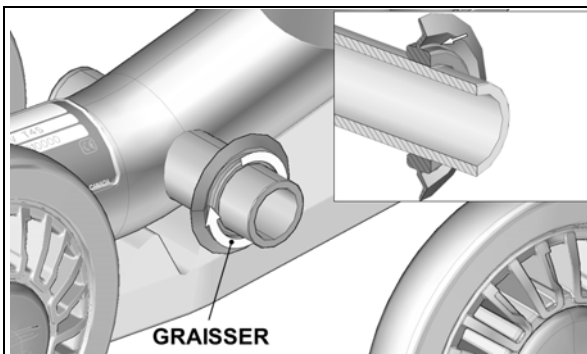

NOTE : Il est recommandé d'installer de nouveaux joints d'étanchéité lors de la maintenance de lubrification.

LUBRIFICATION

LUBRIFICATION DES ROUES - UTILISATION COMMERCIALE, INDUSTRIELLE OU EN CONDITIONS ABRASIVES

Lors des suivis de maintenance, Camso recommande d'appliquer 5 cc d'huile sous les capuchons de roue des systèmes utilisés en conditions humides et abrasives. Cette lubrification minimisera les risques de contamination et augmentera la durée de vie des roulements.

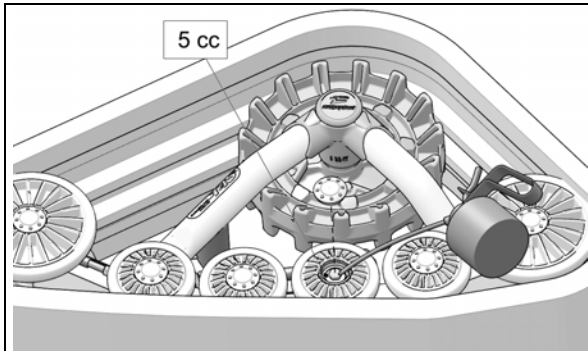

RÉFÉRENCE « B »

LUBRIFICATION DU JOINT D'ÉTANCHÉITÉ DU MOYEU

Appliquer 1.5 à 2 cc de graisse entre et sur les lèvres du joint d'étanchéité du moyeu, uniformément sur toute la circonférence (360°).

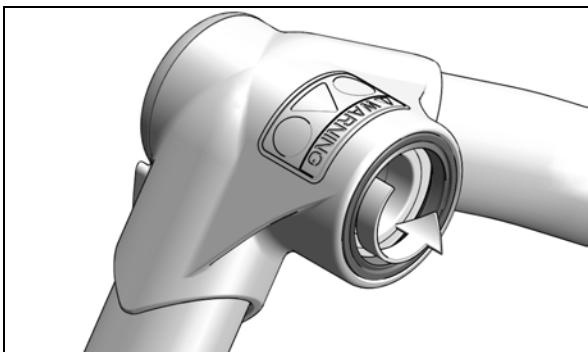

IMPORTANT : Le joint d'étanchéité du moyeu doit être inséré jusqu'à ce qu'il soit égal à l'extrémité du logement du moyeu.

NOTE : Remplacer le joint d'étanchéité s'il montre un défaut.

RÉFÉRENCE « C »

LUBRIFICATION DE LA BAGUE D'ACIER INOXYDABLE DU MOYEU

Appliquer 1.5 à 2 cc de graisse sur la bague d'acier inoxydable du moyeu, sur toute sa largeur et sur toute la circonférence (360°).

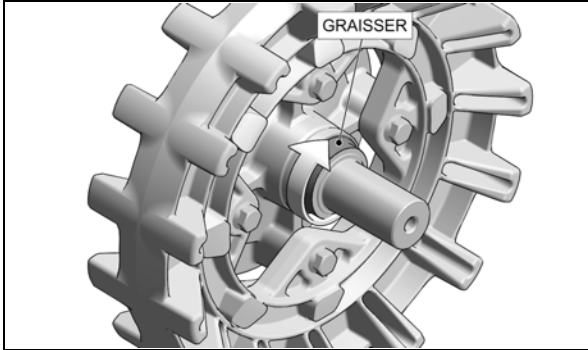

NOTE : Remplacer la bague d'acier inoxydable si elle montre un défaut.

RÉFÉRENCE « D »

TUBE CHÂSSIS - CÔTÉ TENSIONNEUR

Faire sortir la queue de tensionneur au maximum de sa course. Appliquer une mince couche de graisse, d'huile ou de lubrifiant en aérosol sur l'extérieur du tube de la queue de tensionneur, uniformément sur toute la circonférence (360°).

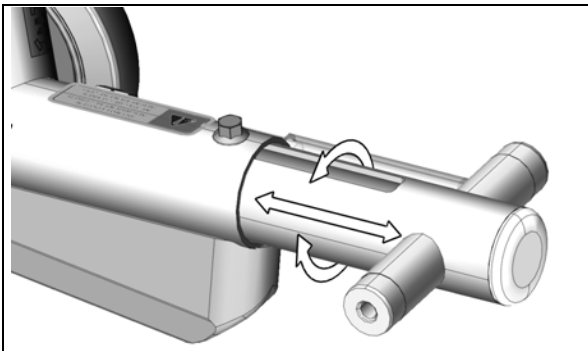

NOTE : L'application de lubrifiant à l'extérieur du tube du tensionneur empêche que l'intérieur du tube du châssis ne se corrode. La lubrification permet que le tensionneur soit libre de mouvement lors de l'ajustement de la tension de la chenille.

LUBRIFICATION

RÉFÉRENCE « E »

LUBRIFICATION DES BRAS STABILISATEURS

Appliquer une graisse en aérosol tout autour du ressort du bras stabilisateur et sur toute sa longueur.

SYSTÈMES AVANT

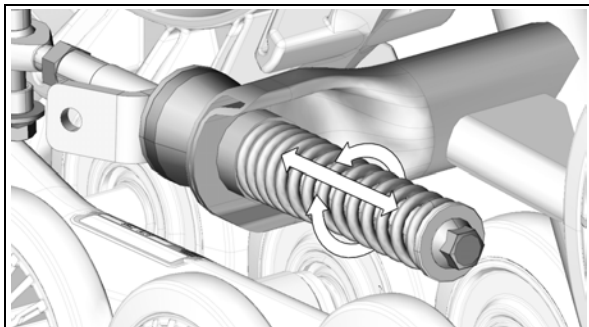

SYSTÈMES ARRIÈRE - SUSPENSION INDÉPENDANTE

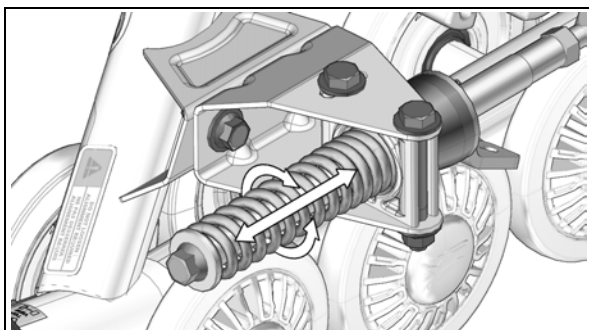

SYSTÈMES ARRIÈRE - SUSPENSION RIGIDE

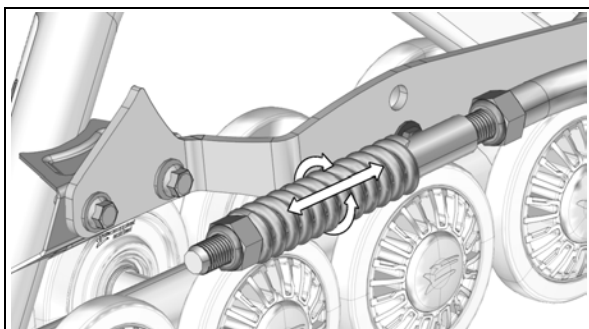

LUBRIFICATION DES EMBOUTS À ROTULE

Appliquer une graisse en aérosol à la rotule de l'embout des bras stabilisateurs qui en sont munis.

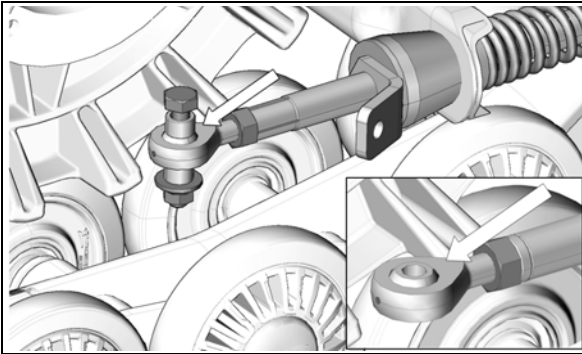

LUBRIFICATION DU GUIDE DU BRAS STABILISATEUR - SUSPENSION RIGIDE

Aux véhicules munis d'un système antirotation rigide à l'arrière, appliquer une graisse en aérosol sur la tige et à l'intérieur du guide de bras.

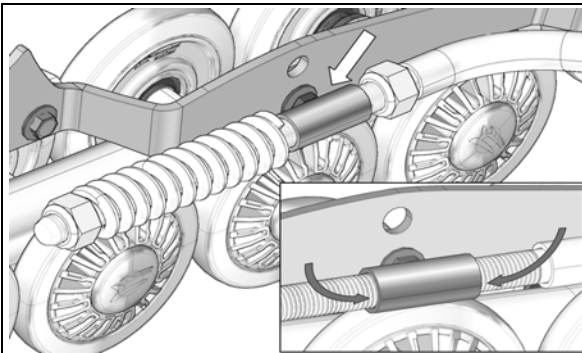

COUPLES DE SERRAGE

Consulter les vues explosées à la fin du manuel pour connaître les couples de serrage appliqués aux boulons situés aux endroits importants sur les systèmes de traction.

DIMENSION	GRADE	N•m	lb-pi
M6-1.0	GR 8.8	10 N•m	7 lb-pi
M8-1.25	GR 8.8	25 N•m	18 lb-pi
M8-1.25	GR 10.9	33 N•m	24 lb-pi
M10-1.5	GR 8.8	50 N•m	37 lb-pi
M10-1.5	GR 10.9	70 N•m	52 lb-pi
M12-1.75	GR 8.8	90 N•m	66 lb-pi
M12-1.75	GR 10.9	125 N•m	92 lb-pi

NOTE : Utiliser une pâte de blocage de filet de type Loctite 263 ou son équivalent aux endroits indiqués dans les vues explosées du manuel.



AVERTISSEMENT

Faire attention de ne pas trop serrer les boulons, certaines pièces pourraient être soumises à des déformations s'il y a surtension des boulons et certains aspects de sécurité pourraient être compromis.

REMISAGE

La meilleure façon de remiser le système consiste à déposer chaque cadre sur le côté, à l'abri des rayons directs du soleil.

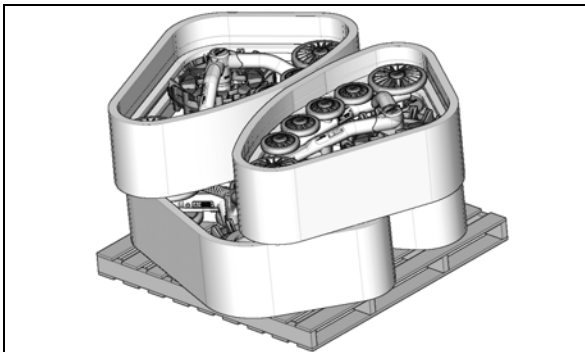

Figure 30

NOTE : Avant de remiser les systèmes de traction, il est recommandé de verser 5 cc d'huile sous les capuchons de roue pour aider à prévenir la corrosion.

USURE

Roues

Vérifier l'usure des roues au niveau de la bande de guidage intérieure (Figure 31). Remplacer la roue lorsque l'usure du revêtement de caoutchouc permet d'apercevoir la structure de plastique interne (Figure 32-2) -- (roue neuve sur la Figure 32-1). Remplacer aussi lorsque l'épaisseur de la roue au niveau de la bande de roulement est de 17 mm ou moins (Figure 33) -- (22 mm à l'état neuf). Une roue trop usée n'offre plus le support nécessaire pour le guidage de la chenille.

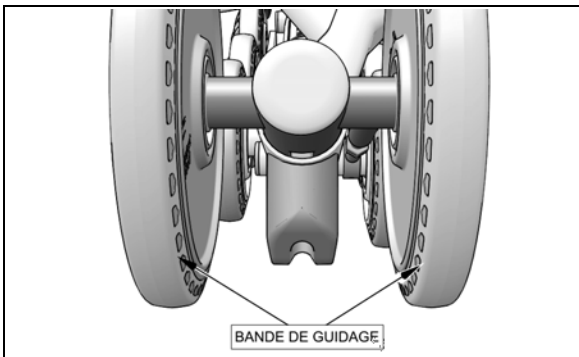

Figure 31

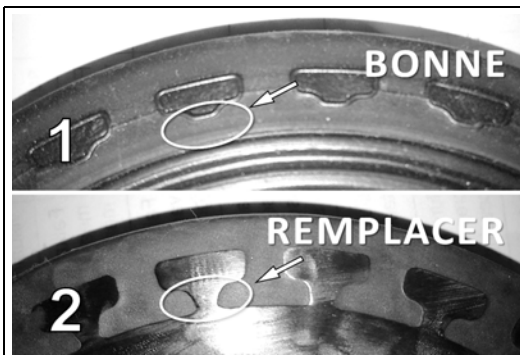

Figure 32

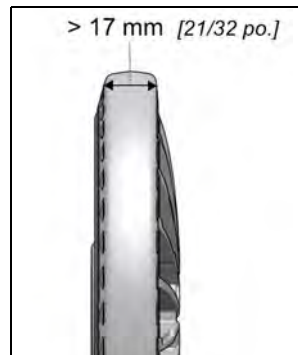

Figure 33

Guide chenille

Vérifier l'usure des guides chenille en mesurant la largeur du guide. Si les dimensions du guide illustré à la Figure 34 sont inférieures à 5 mm [13/64 po.], à n'importe quel endroit, remplacer la pièce. Si la bande de guidage est assez usée pour que la forme concave ne soit plus visible, remplacer la bande. Une dimension inférieure pourrait user prématurément les autres composantes de guidage du système.

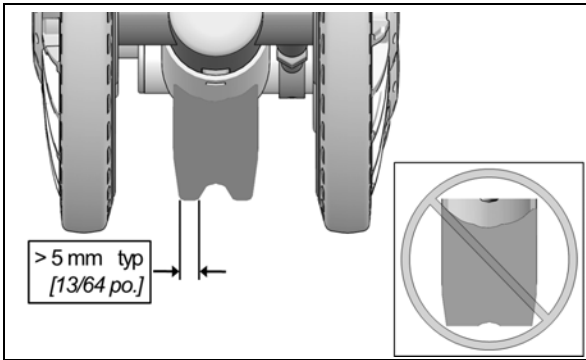

Figure 34

Chenille

Vérifier l'usure des chenilles en examinant la bande de roulement intérieure et extérieure, les dents de traction et les profils. S'assurer de ne pas voir la structure interne de la chenille aux endroits de coupe ou d'usure. Une usure trop prononcée peut occasionner des dommages aux roues et aux guides chenille. Voir la Figure 35.

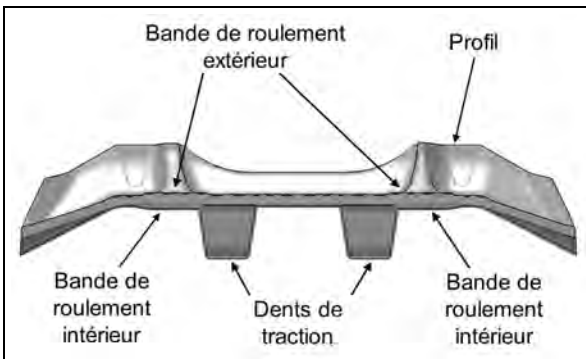

Figure 35

Barbotin

Vérifier l'usure des barbotins en mesurant les dents d'entraînement tel qu'illustré à la Figure 36. Remplacer le barbotin lorsque la dimension est inférieure à 19 mm [3/4 po.]. Une usure excessive pourrait nuire au bon entraînement de la chenille et nuire aux performances du système.

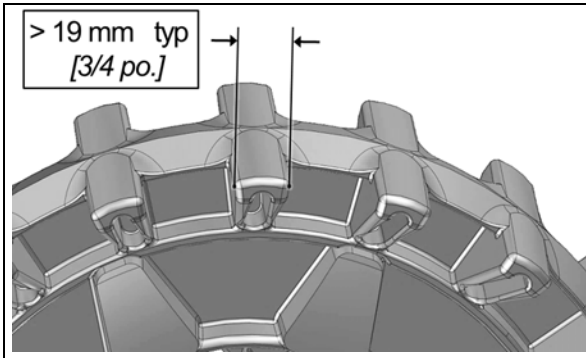

Figure 36

NOTE : Afin que l'usure des barbotins soit uniforme, le véhicule doit être utilisé en mode 4x4, plus particulièrement en conditions abrasives.

Amortisseurs de caoutchouc (Bras stabilisateurs)

Vérifier les amortisseurs de caoutchouc aux bras stabilisateurs. S'ils montrent des déformations, des fissures ou une usure importantes, ils doivent être remplacés. Voir la Figure 37.

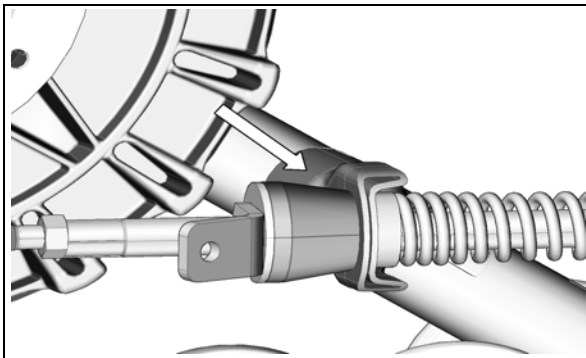

Figure 37

USURE

Cônes de caoutchouc (Tandem)

Vérifier l'état des cônes de caoutchouc installés aux tandems des systèmes. S'ils montrent une usure ovale de l'alésage, des fissures ou une déformation, ils doivent être remplacés en paire. Voir la Figure 38.

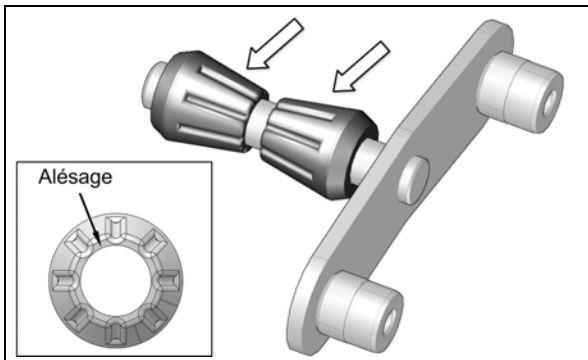

Figure 38

Antirotation (Rotule)

Vérifier l'usure au bras stabilisateur au niveau du joint à rotule pour s'assurer qu'il n'est pas bloqué ou qu'il n'a pas de jeu excessif. Vérifier que la rotule bouge bien en rotation. Vérifier aussi qu'il n'y a pas de jeu excessif entre l'embout et la rotule. Un joint à rotule endommagé pourrait nuire au bon ajustement du système de chenille. Voir la Figure 39.

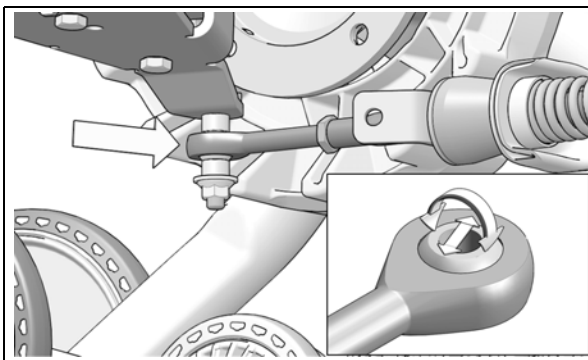

Figure 39

EMPLACEMENT DES NUMÉROS DE SÉRIE

Les figures suivantes indiquent l'emplacement des numéros de série du cadre et de la chenille.

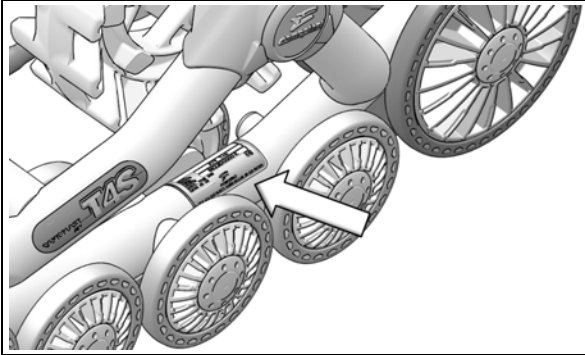

Figure 40

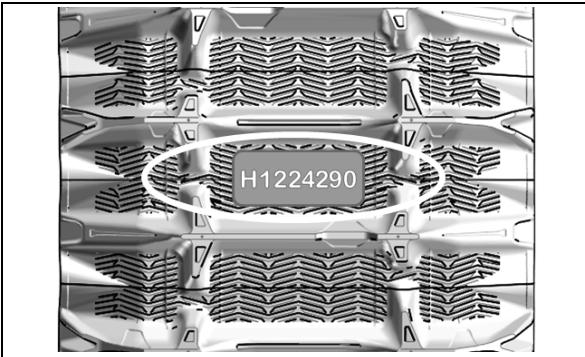

Figure 41

GARANTIE LIMITÉE 2 ANS

Camso garantit que le système **Camso ATV T4S** (système) neuf, non utilisé et installé par un concessionnaire ou un distributeur autorisé est exempt de tout défaut de fabrication et de main-d'œuvre pendant la période et aux conditions décrites ci-dessous. En utilisant un nouveau système **Camso ATV T4S**, l'utilisateur reconnaît que ces modalités sont applicables et exclusives, qu'elles lui ont été signifiées et qu'il les a acceptées au moment de l'achat.

Le système de traction pour VTT **Camso ATV T4S** est couvert par une garantie du fabricant (ci-après appelée «garantie»). La garantie couvre les défauts de fabrication et de main-d'œuvre. L'installation et l'entretien du système sont toujours à la charge de son propriétaire.

PÉRIODE DE COUVERTURE

La garantie demeure valide pour une période de vingt-quatre (24) mois consécutifs à compter de la date d'achat du système. Cette garantie ne s'applique pas aux opérations d'entretien normales.

La garantie s'applique exclusivement aux pièces et aux composants du système de traction. Tout défaut de peinture (cadres et composantes) est exclu.

La garantie ne s'applique pas si l'installation du système a été effectuée par une personne autre qu'un concessionnaire Camso ou un distributeur autorisé.

La garantie ne couvre pas tout dommage ou bris au VTT, ainsi que les défauts connexes au VTT, que ceux-ci aient été causés ou qu'on insinue qu'ils ont été causés par le système.

Le fabricant n'est pas responsable des dommages, des blessures ou des pertes causés lors ou à la suite de l'installation du système sur un véhicule.

Pour que la garantie soit valide, le propriétaire du système doit absolument se conformer aux indications et avertissements du fabricant. De plus, toute réclamation doit être accompagnée d'une preuve d'achat (reçu original ou contrat de vente), alors que les travaux ou les réparations doivent être confiés à un concessionnaire autorisé Camso. Toute réclamation n'ayant pas déjà été approuvée et autorisée par Camso sera rejetée.

Les situations et les points suivants ne sont, en aucun cas, couverts par la garantie :

- 1) Tous les dommages indirects, incluant, entre autres, les coûts indirects, comme le remorquage, le remisage, les appels téléphoniques, les frais de location et de transport, les inconvénients, la couverture d'assurance, le remboursement des pertes, les pertes de temps et de revenus, etc.
- 2) Les dommages résultant d'une mauvaise installation.
- 3) Les dommages résultant d'une usure normale des pièces ou de la détérioration progressive attribuable au kilométrage parcouru avec un véhicule sur lequel le système est installé.
- 4) Les dommages résultant du non-respect des instructions d'utilisation et d'entretien figurant dans le manuel de l'utilisateur et autres documents techniques.

5) Les dommages résultant d'un usage abusif, d'une utilisation anormale, de la négligence ou encore, d'une utilisation non conforme aux recommandations du manuel, telle une surcharge de poids, même passagère.

6) Les coûts de la main-d'œuvre, des pièces et des lubrifiants rattachés à tout service d'entretien.

7) Les dommages résultant de réparations, d'entretiens ou de révisions mal effectués, de toute modification apportée au système autre que celles spécifiées par le fabricant ou lors de remplacement de pièces d'origine par des pièces n'ayant pas été fabriquées ou approuvées par Camso.

8) Les dommages résultant d'un accident, d'un incendie, d'un vol, de vandalisme, d'une guerre ou de tout autre événement fortuit.

9) Les dommages résultant de l'inexpérience, d'erreurs de conduite, d'un accident ou d'un incident, et ce, quelles qu'en soient les causes ou les conséquences.

10) Toute utilisation du système sur un véhicule servant à des fins de la location commerciale, y compris par un précédent propriétaire, rendra cette garantie nulle et non avenue.

11) L'utilisation du système lors de compétitions ou de toute activité de ce genre, à n'importe quel moment, y compris par un précédent propriétaire ou dans des conditions non conformes à celles prescrites par le fabricant, rendra cette garantie nulle et non avenue.

Toute composante ou pièce réparée ou remplacée n'est couverte que dans les limites de la garantie originale. Si on a remplacé une pièce garantie après quinze (15) mois, la nouvelle pièce de rechange ne sera garantie que pour neuf (9) mois additionnels, ce qui totalise vingt-quatre (24) mois. Toute réclamation pour une chenille sera établie en fonction de sa valeur résiduelle soit, 100 % pendant les 12 premiers mois, 75 % entre 12 et 18 mois et 50 % entre 18 et 24 mois. La valeur résiduelle devra être appliquée sous forme de rabais à l'achat d'une chenille de remplacement à prix régulier.

En aucun cas la garantie ne devra se prolonger au-delà de vingt-quatre (24) mois à compter de la date d'achat originale du système.

Dans tous les cas, la garantie se limite au maximum du prix d'achat original ou à la juste valeur marchande du système. Il reviendra à Camso de déterminer la juste valeur marchande d'un système usagé. La garantie s'applique dans les limites et selon les conditions du contrat original.

Dans le cas où on considère que le système est inutilisable en raison d'un accident ou d'une réparation inadéquate, la garantie deviendra nulle et sans effet, alors que le propriétaire du système n'aura plus aucun recours.

Le fabricant, le détaillant et le réparateur du système ne peuvent être tenus responsables des retards possibles causés par la livraison en retard de pièces ou attribuables à une commande en souffrance.

*Il revient à l'utilisateur d'assumer les frais d'expédition et de livraison du système chez le concessionnaire et/ou le distributeur.

Camso se réserve le droit de modifier en tout temps la présente garantie. Les conditions de garantie applicables et en vigueur lors de la vente des produits seront toutefois respectées.

DÉPANNAGE

DÉPANNAGE (Troubleshooting)

Problème	Cause possible	Correction à apporter
Vibration anormale	Présence de débris dans le système.	Retirer tout corps étranger qui pourrait nuire à l'entraînement du système.
	Usure avancée et localisée d'une roulette.	Remplacer la composante.
	Barbotin ou roulette glacée.	Retirer l'accumulation de glace/neige. Il peut être adéquat de remettre le véhicule à une température supérieure à 0 °C. Ensemble de grattoir de barbotin disponible en service après-ventes.
	Début de déraillement.	Vérifier l'alignement du tensionneur. S'assurer que la chenille est bien guidée par les roulettes et le guide chenille. Réaligner le système au besoin.
	Présence de saleté lors de l'installation du système entre le moyeu du véhicule et le moyeu du système causant un mauvais épaulement des deux surfaces.	Vérifier l'usure des roues, de la glissière et des dents de traction interne de la chenille.
Conduite instable	Roulement de moyeu ou de roulette endommagé.	Démonter le système et nettoyer les surfaces de contact des moyeux. Remplacer le roulement au besoin.
	Moyeu du véhicule ou du système déformé suite à un impact ou une utilisation abusive	Remplacer la pièce déformée.
	Désajustement de l'angle d'attaque.	Réglage de l'angle d'attaque selon les spécifications du manufacturier. (Référer à la section « Réglages » du manuel)
	Tension des chenilles trop élevée.	Réajustement de la tension des chenilles. (Référer à la section « Réglages » du manuel)
Mauvais alignement du système.	Corriger l'alignement. (Référer à la section « Réglages » du manuel)	

<p>Surchauffe des composantes de guidage du système (odeur de caoutchouc ou plastique brûlé)</p>	Roulette bloquée.	Tenter de débloquer la roulette et la remplacer si nécessaire.
	Mauvais alignement du système.	Corriger l'alignement. (Référer à la section « Réglages » du manuel)
	Virage soutenu.	Varier la conduite et rechercher des zones qui peuvent lubrifier le système.
	Utilisation du système en continu dans des sentiers avec ornières.	Varier la conduite et rechercher des zones qui peuvent lubrifier le système.
<p>Perte de puissance</p>	Tension des chenilles trop élevée.	Diminuer la tension des chenilles. Nettoyer le barbotin s'il y a accumulation de boue, neige ou tout autre contaminant. Ensemble de grattoir de sprocket disponible en service après ventes. Déglacer les roulettes.
		Dégager le châssis de toute accumulation de neige compactée entre celui-ci et les roulettes.
	Infiltration de neige dans le système de filtration d'air ou d'embrayage.	Enlever la neige et contacter immédiatement le concessionnaire pour remédier à la situation.
	Usure avancée d'une ou de plusieurs composantes.	Vérifier l'alignement du tensionneur. Vérifier l'usure du guide chenille, des dents d'entraînement interne de la chenille et des roulettes.
	Tension des chenilles trop basse.	Réajustement de la tension des chenilles des systèmes. (Référer à la section « Réglages » du manuel)
	Mauvais alignement du système et de son angle d'attaque.	Corriger l'ajustement de l'alignement du véhicule et de l'angle d'attaque des systèmes. (Référer à la section « Réglages » du manuel)
<p>Manque de flottaison dans la neige</p>	Mauvais ajustement de l'angle d'attaque des systèmes	Réglage de l'angle d'attaque selon les spécifications du manufacturier. (Référer à la section « Réglages » du manuel)
		Butée de caoutchouc des bras stabilisateur usée ou endommagée.

DÉCLARATION « CE » DE CONFORMITÉ



CE DÉCLARATION DE CONFORMITÉ

NOUS:

MANUFACTURIER : Camso inc.
ADRESSE : 4162, rue Burrill, Local A
Shawinigan (Québec), Canada G9N 0C3
TÉLÉPHONE :
TÉLÉCOPIEUR :
SITE INTERNET : www.camso.co

DÉCLARONS SOUS NOTRE SEULE RESPONSABILITÉ QUE NOTRE PRODUIT:

PRODUIT : Système de chenilles ATV T4S
CLIENT :

AUQUEL SE RÉFÈRE LA PRÉSENTE DÉCLARATION EST CONFORME AUX NORMES :

NUMÉRO :	TITRE:	DATE:
EN 62079	Établissement des instructions	2001
EN 12100-1 & -2	Sécurité des machines - Analyse des risques	1996
EN 170501 & 2	Évaluation de la conformité	2005

ET, S'IL Y A LIEU, EST CONFORME AUX DISPOSITIONS DE LA OU DES DIRECTIVES SUIVANTES :

NUMÉRO :	TITRE:	DATE:
2006/42/EEC	Directive relative aux machines	2006

FAIT À :
Shawinigan (Québec), Canada

RESPONSABLE : _____

TITRE : _____

SIGNATURE : _____

DATE : _____



AUPARAVANT
CAMOPLAST
SOLIDEAL

BREVETS

Le système ATV T4S de Camso est couvert par les brevets suivants :

- CA 2 405 908
- CA 2 493 181
- CA 147 901
- CA 2 822 562
- CA 2 825 509
- CA 2 552 119 (inventeur : Jean Després)
- CA 2 770 498 (inventeur : Jean Després)
- EU 002116731-0001
- EU 002116731-0002
- US 6 935 708
- US 7 229 141
- US 8 347 991
- US 8 662 214
- US 8 967 737
- US D681,071
- US D680,561
- US 7 708 092 (inventeur : Jean Després)
- US 8 297 383 (inventeur : Jean Després)

LISTE DE PIÈCES

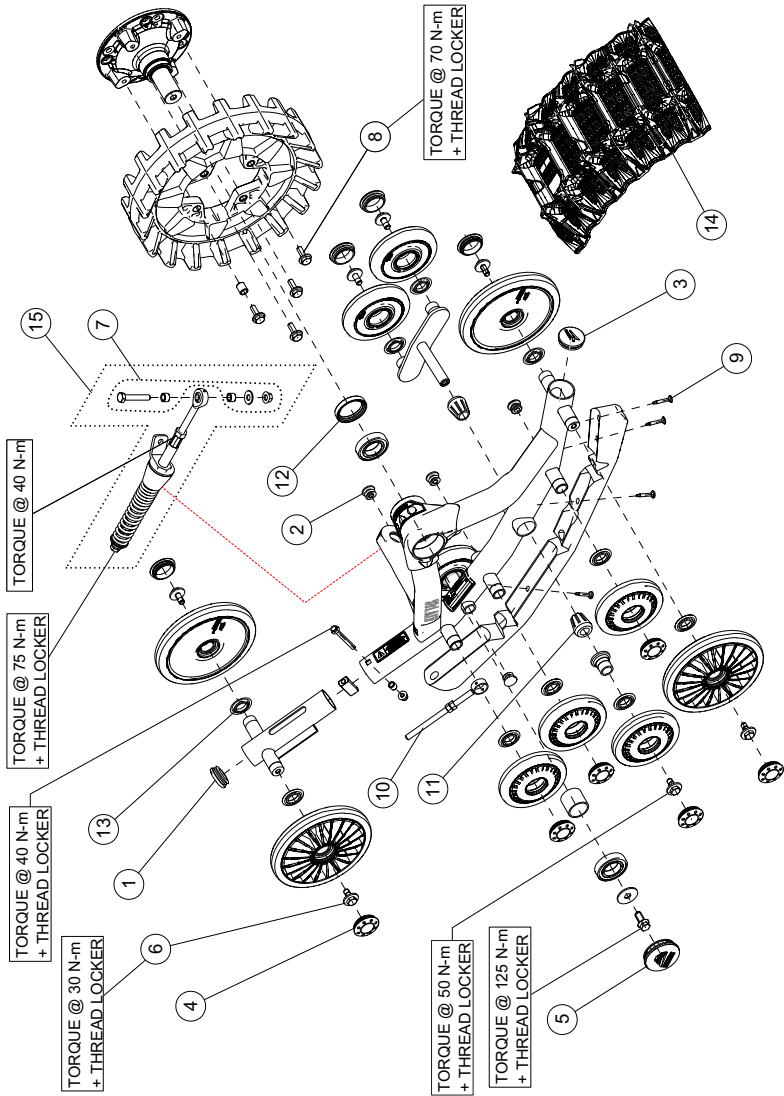

ITEM #	PART #	DESCRIPTION	QTY
		CAMSO ATV T4S MY2017 :: FRONT LEFT & RIGHT	
1	1017-00-0001	FRAME TAIL PLASTIC CAP /CAP DE QUEUE DE CADRE	1
2	1017-00-0005	PLASTIC WHEEL CAP 1" / CAP DE ROUE DE 1"	4
3	1017-00-0010	PLASTIC FRAME CAP 2" / CAP DE CADRE 2"	1
4	1017-00-0042	WHEEL CAP / CAP DE ROUE -- 2"	11
5	1017-00-7150	HUB CAP CAMSO ASSY /CAP MOYEU CAMSO ASS.	1
6	1033-10-2026	HCSW, M10-1.5X25, 8.8, ZP, TL, DIN933	7
7	1033-AS-0025	STABILIZING ROD SHORT BOLT KIT / ENS. BOULON COURT BRAS STABILISATEUR	1
8	1036-10-4030	HFSCS, M10-1.5X30, 10.9, ZP, TL, DIN 6921	4
9	1049-00-0007	SDSQWS, #12-24X1.5, ZP	4
10	1082-00-7050	TRACK TENSIONNER ROD ASS. / TIGE TENSIONNEUR ASS.	1
11	1083-00-7000	RUBBER CONE / CONE DE CAOUTCHOUC	2
12	1083-00-7002	DOUBLE LIPS SHAFT SEAL / JOINT ÉTANCHE DOUBLE	1
13	1093-00-7009	WHEEL SEAL / JOINT D'ÉTANCHÉITÉ -- (25ID X 42OD)	11
14	1093-00-9229	TRACK / CHENILLE -- 11.5 X 93.38 X 1.125 (9229S)	1
15	7001-00-7504	S-KIT STABILIZING ROD - ATV / S-KIT BRAS STABILISATEUR, ATV	1

LISTE DE PIÈCES

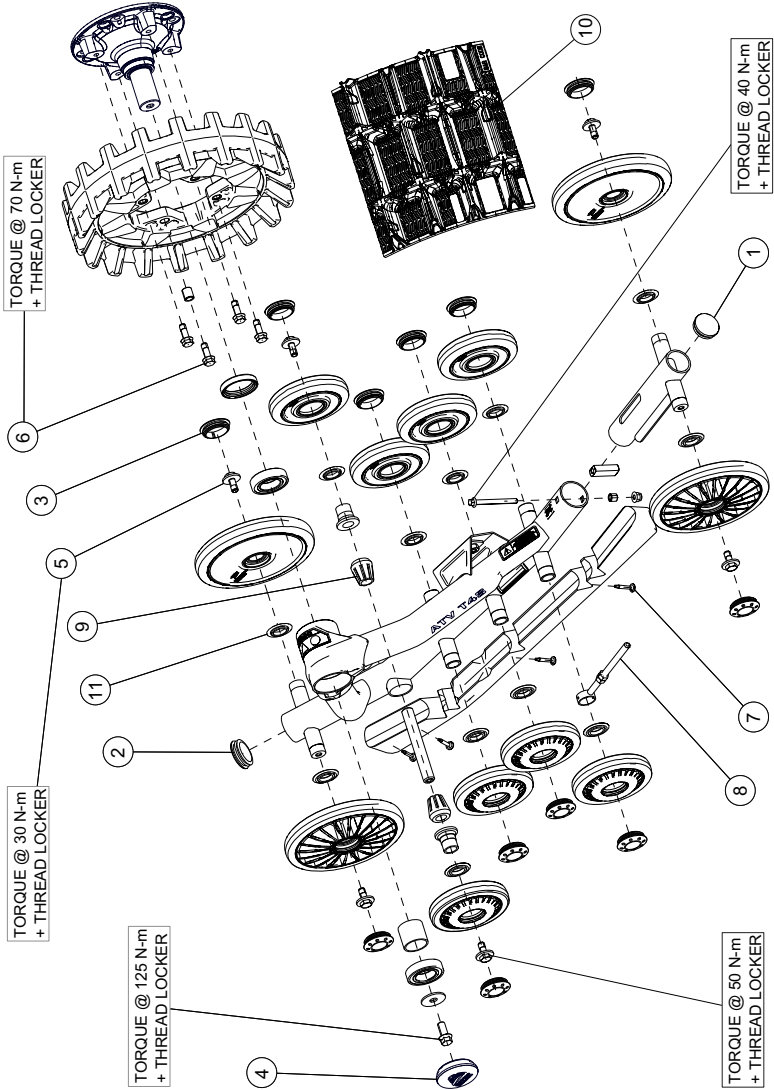

ITEM #	PART #	DESCRIPTION	QTY
		CAMSO ATV T4S MY2017 :: LEFT & RIGHT REAR	
1	1017-00-0001	FRAME TAIL PLASTIC CAP / CAP DE QUEUE DE CADRE	1
2	1017-00-0010	PLASTIC FRAME CAP 2" / CAP DE CADRE 2"	1
3	1017-00-0042	WHEEL CAP / CAP DE ROUE --2"	12
4	1017-00-7150	HUB CAP CAMSO ASSY / CAP MOYEU CAMSO ASS.	1
5	1033-10-2026	HCSW, M10-1.5X25, 8.8, ZP, TL, DIN933	6
6	1036-10-4030	HFSCS, M10-1.5X30, 10.9, ZP, TL, DIN 6921	4
7	1049-00-0007	SDSQWS, #12-24X1.5, ZP	4
8	1082-00-7050	TRACK TENSIONNER ROD ASSY / TIGE TENSIONNEUR ASS.	1
9	1093-00-7000	RUBBER CONE / CONE DE CAOUTCHOUC	2
10	1093-00-9228	REAR TRACK / CHENILLE ARRIÈRE -- 12.5 x 98.57 x 1.250 (9228S)	1
11	1093-00-7009	WHEEL SEAL / JOINT D'ÉTANCHÉITÉ -- (25ID X 42OD)	12

LISTE DE PIÈCES

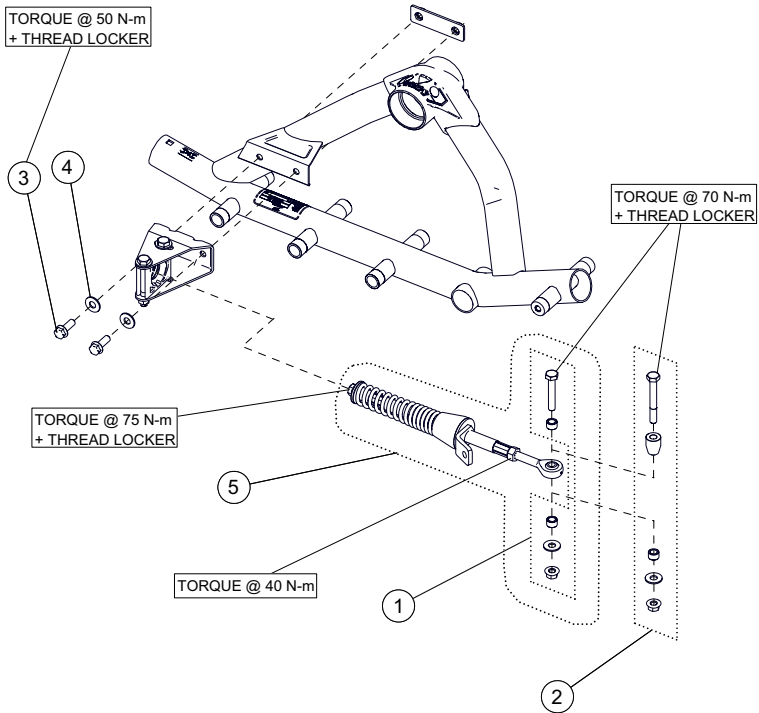

ITEM #	PART #	DESCRIPTION	QTY
CAMSO ATV T4S MY2017 :: INDEPENDENT SUSPENSION (IS)			
1	1033-AS-0025	STABILIZING ROD SHORT BOLT KIT / ENS. BOULON COURT BRAS STABILISATEUR	1
2	1033-AS-0075	STABILIZING ROD LONG BOLT KIT / ENS. BOULON LONG BRAS STABILISATEUR	1
3	1036-10-4030	HFSCS, M10-1.5X30, 10.9, ZP, TL, DIN 6921	2
4	1060-00-0004	W, 7/16X1.0X0.072, 8, ZP, USS	2
5	7001-00-7504	S-KIT STABILIZING ROD - ATV / S-KIT BRAS STABILISATEUR - ATV	1

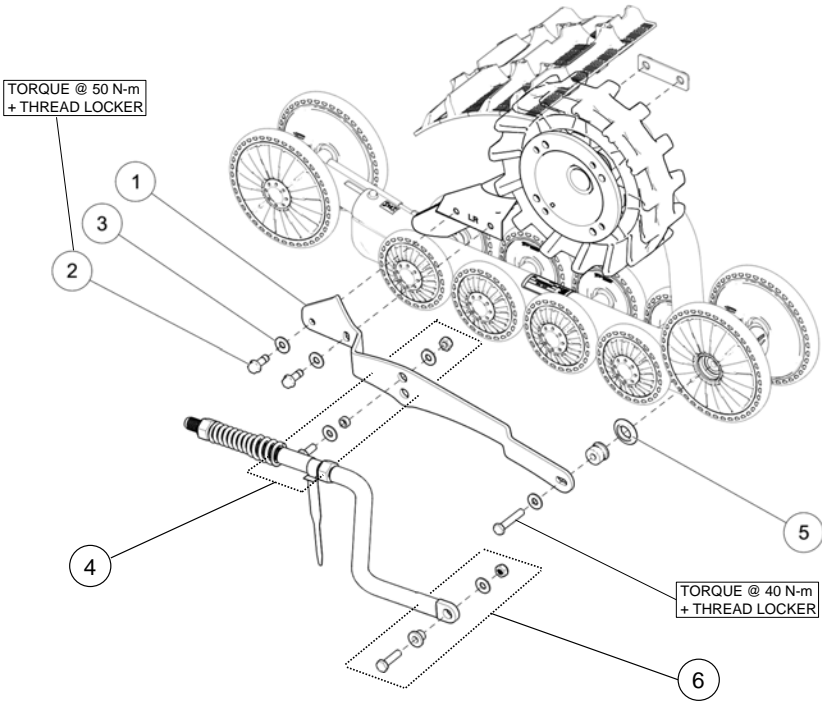

ITEM #	PART #	DESCRIPTION	QTY
CAMSO ATV T4S MY2017 :: RIGID SUSPENSION (RS)			
1-A	1015-00-7008	ANTI-ROT. BRACKET RIG. SUSP. LEFT / ATTACHE ANTI-ROT. GAUCHE SUSP. RIG.	1
1-B	1015-00-7018	ANTI-ROT. BRACKET RIG. SUSP. RIGHT / ATTACHE ANTI-ROT. DROIT SUSP. RIG.	1
2	1036-10-4030	HFSCS, M10-1.5X30, 10.9, ZP, TL, DIN 6921	2
3	1060-00-0004	W, 7/16X1.0X0.072, 8, ZP, USS	3
4	1080-00-3000	STABILIZING ARM GUIDE ASSY (RS) / GUIDE BRAS STABILISATEUR ASSEMBLÉ (SR)	1
5	1093-00-7009	WHEEL SEAL / JOINT D'ÉTANCHÉITÉ -- (25ID X 42OD)	1
6	7050-00-0024	S-KIT - BUSHING RS, STABILIZING ROD / BAGUE SR, BRAS STABILISATEUR	1

LISTE DE PIÈCES

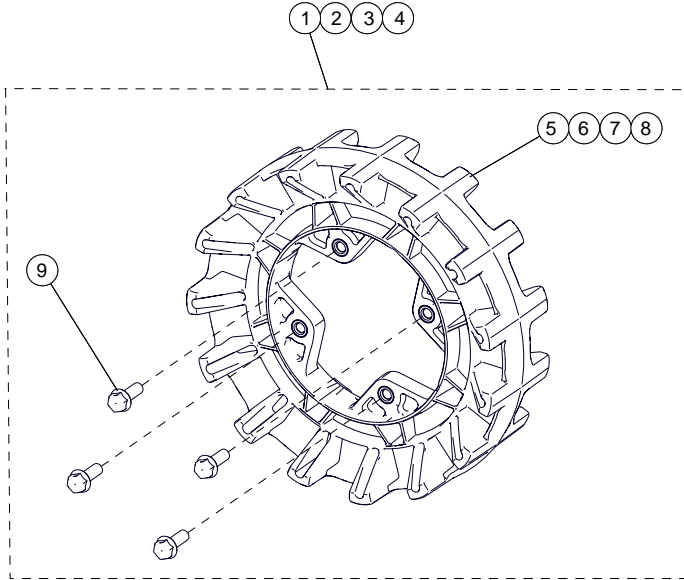

ITEM #	PART #	DESCRIPTION	QTY
CAMSO ATV-UTV T4S MY2017 :: SPROCKET KITS			
1	7009-00-7115	S-KIT 15/4 SPROCKET / BARBOTIN 15/4	1
2	7009-00-7116	S-KIT 16/4 SPROCKET / BARBOTIN 16/4	1
3	7009-00-7117	S-KIT 17/4 SPROCKET / BARBOTIN 17/4	1
4	7009-00-7118	S-KIT 18/4 SPROCKET / BARBOTIN 18/4	1
5	--	SPROCKET 15 TEETH / BARBOTIN 15 DENTS -- T4S	1
6	--	SPROCKET 16 TEETH / BARBOTIN 16 DENTS -- T4S	1
7	--	SPROCKET 17 TEETH / BARBOTIN 17 DENTS -- T4S	1
8	--	SPROCKET 18 TEETH / BARBOTIN 18 DENTS -- T4S	1
9	1036-10-4030	HFSCS, M10-1.5X30, 10.9, ZP, TL, DIN 6921	4

LISTE DE PIÈCES

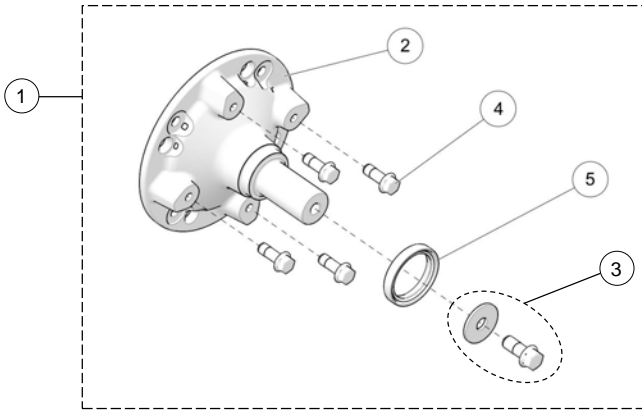

ITEM #	PART #	DESCRIPTION	QTY
		CAMSO ATV-UTV T4S MY2017 :: S-KIT POLARIS MULTI HUB	
1	7019-05-0070	S-KIT POLARIS MULTI HUB / S-KIT MOYEU MULTI POLARIS	1
2	--	POLARIS MULTI HUB ASS'Y / MOYEU MULTI POLARIS ASS.	1
3	1033-AS-0066	WHEEL HUB BOLT KIT / ENSEMBLE BOULON MOYEU	1
4	1036-10-4030	HFSCS, M10-1.5X30, 10.9, ZP, TL, DIN 6921	4
5	1093-00-7002	DOUBLE LIPS SHAFT SEAL / JOINT ÉTANCHE DOUBLE	1

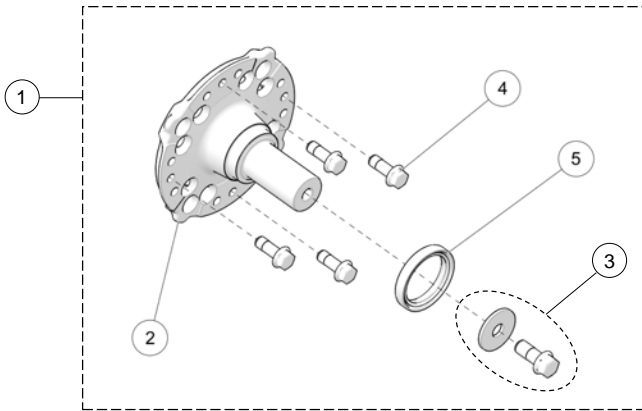

ITEM #	PART #	DESCRIPTION	QTY
		CAMSO ATV-UTV T4S MY2017 :: S-KIT MULTI MODEL HUB	
1	7019-77-0015	S-KIT MULTI MODEL HUB / S-KIT MOYEU MULTI MODÈLE	1
2	--	MULTI MODEL HUB ASS'Y / MOYEU MULTI MODÈLE ASS.	1
3	1033-AS-0066	WHEEL HUB BOLT KIT / ENSEMBLE BOULON MOYEU	1
4	1036-10-4030	HFSCS, M10-1.5X30, 10.9, ZP, TL, DIN 6921	4
5	1093-00-7002	DOUBLE LIPS SHAFT SEAL / JOINT ÉTANCHE DOUBLE	1

LISTE DE PIÈCES

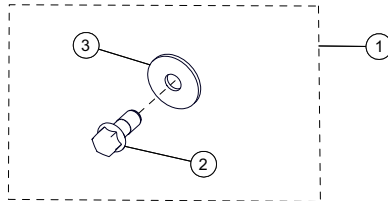

ITEM #	PART #	DESCRIPTION	QTY
CAMSO ATV T4S MY2017 :: WHEEL HUB BOLT KIT			
1	1033-AS-0066	WHEEL HUB BOLT KIT / ENSEMBLE BOULON MOYEU	1
2	--	HFSCS, M12-1.75X30, 10.9, ZP, TL, DIN 6921	1
3	--	W, 1.625, 0.515, 11GA.	1

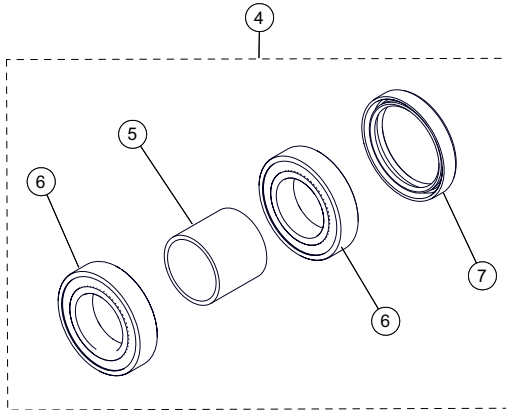

ITEM #	PART #	DESCRIPTION	QTY
CAMSO ATV T4S MY2017 :: HUB BEARING KIT			
4	7090-00-0001	S-KIT ATV UTV 2 BEARINGS / S-KIT ATV UTV 2 ROUEMENTS	1
5	--	BUSHING SPINDLE HUB / ESPACEUR ROUEMENT	1
6	--	BEARING / ROUEMENT -- 6007	2
7	1093-00-7002	DOUBLE LIPS SHAFT SEAL / JOINT ÉTANCHE DOUBLE	1

LISTE DE PIÈCES

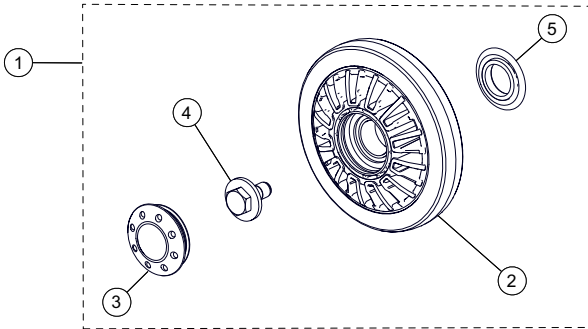

ITEM #	PART #	DESCRIPTION	QTY
CAMSO ATV T4S MY2017 :: 134 MM WHEEL KIT			
1	7016-00-0134	REPLACEMENT WHEEL KIT / ENSEMBLE ROUE DE REMPLACEMENT -- 134 MM-2015	1
2	--	INJECTION ATV WHEEL / ROUE ATV INJ. -- 134 MM	1
3	1017-00-0042	WHEEL CAP / CAP DE ROUE -- 2"	1
4	1033-10-2026	HCSW, M10-1.5X25, 8.8, ZP, TL, DIN933	1
5	1093-00-7009	WHEEL SEAL / JOINT D'ÉTANCHÉITÉ -- (25ID X 42OD)	1

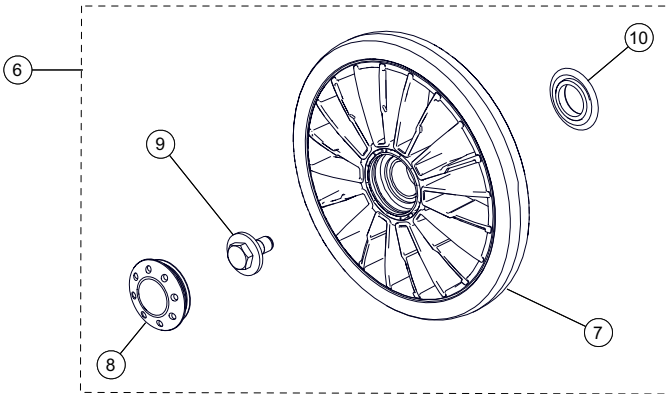

ITEM #	PART #	DESCRIPTION	QTY
CAMSO ATV T4S MY2017 :: 202 MM WHEEL KIT			
6	7016-00-0202	REPLACEMENT WHEEL KIT / ENSEMBLE ROUE DE REMPLACEMENT -- 202 MM-2015	1
7	--	INJECTION ATV WHEEL / ROUE ATV INJ. -- 202 MM	1
8	1017-00-0042	WHEEL CAP / CAP DE ROUE -- 2"	1
9	1033-10-2026	HCSW, M10-1.5X25, 8.8, ZP, TL, DIN933	1
10	1093-00-7009	WHEEL SEAL / JOINT D'ÉTANCHÉITÉ -- (25ID X 42OD)	1

LISTE DE PIÈCES

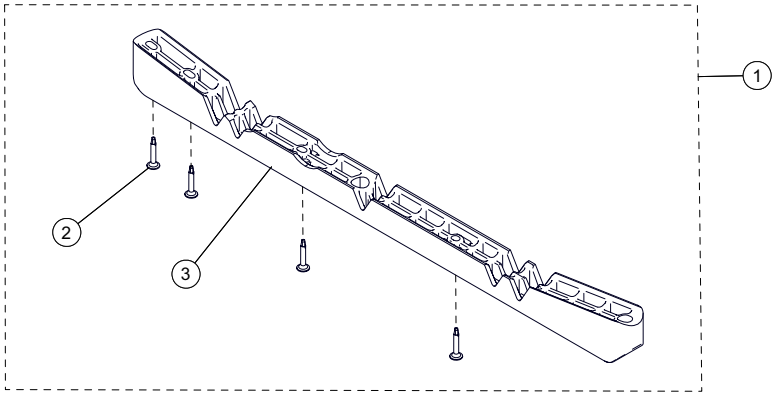

ITEM #	PART #	DESCRIPTION	QTY
		CAMSO ATV T4S MY2017 :: TRACK GUIDE KIT	
1	7085-00-7010	S-KIT ATV GUIDE / S-KIT GUIDE ATV	1
2	1049-00-0007	SDSQWS, #12-24X1.5, ZP	4
3	--	TRACK GUIDE / GUIDE DE CHENILLE -- ATV T4S	1

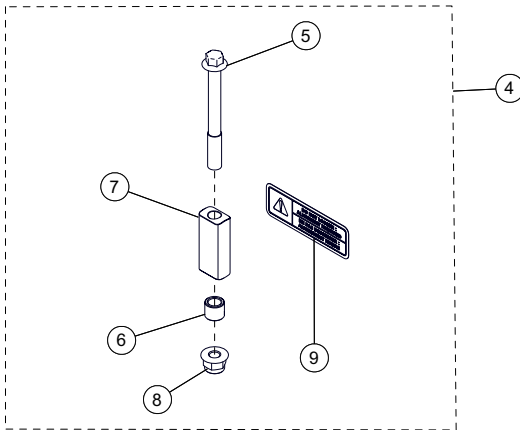

ITEM #	PART #	DESCRIPTION	QTY
		CAMSO ATV T4S MY2017 :: TENSIONER BUSHING KIT	
4	7051-00-0112	S-KIT ATV TENSIONER BUSHING / S-KIT BAGUE TENSIONNEUR ATV	1
5	--	HFCS, M8-1.25X80, 10.9, ZP, IFI536	1
6	--	SLIDE BUSHING / ESPACEUR	1
7	--	TENSIONER BUSHING / COUSSINET TENSIONNEUR	1
8	--	FNN, M8-1.25, 10, ZP, DIN6926	1
9	--	STICKER - DO NOT LOOSEN / DÉCALQUE - NE PAS DESERRER	1

LISTE DE PIÈCES

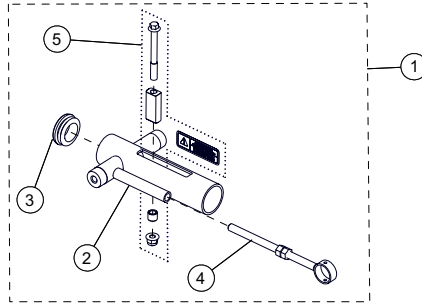

ITEM #	PART #	DESCRIPTION	QTY
CAMSO ATV T4S MY2017 :: SHORT TRACK TENSIONER KIT			
1	7014-00-7222	S-KIT ATV SHORT TRACK TENSIONER / S-KIT TENSIONNEUR CHENILLE ATV COURT	1
2	--	TRACK TENSIONNER / TENSIONNEUR CHENILLE -- ATV T4S	1
3	1017-00-0001	FRAME TAIL PLASTIC CAP / CAP DE QUEUE DE CADRE	1
4	1082-00-7050	TRACK TENSIONNER ROD ASS. / TIGE TENSIONNEUR ASS.	1
5	7051-00-0112	S-KIT ATV TENSIONER BUSHING / S-KIT BAGUE TENSIONNEUR ATV	1

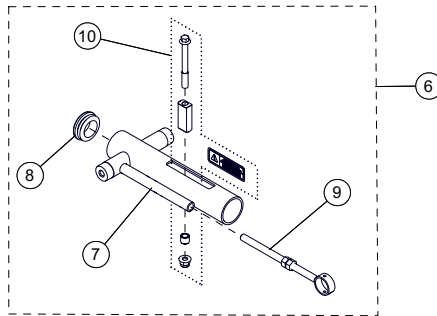

ITEM #	PART #	DESCRIPTION	QTY
CAMSO ATV T4S MY2017 :: LONG TRACK TENSIONER KIT			
6	7014-00-7322	S-KIT ATV LONG TRACK TENSIONER / S-KIT TENSIONNEUR CHENILLE ATV LONG	1
7	--	LONG TRACK TENSIONNER / TENSIONNEUR CHENILLE LONG -- ATV T4S	1
8	1017-00-0001	FRAME TAIL PLASTIC CAP / CAP DE QUEUE DE CADRE	1
9	1082-00-7050	TRACK TENSIONNER ROD ASS. / TIGE TENSIONNEUR ASS.	1
10	7051-00-0112	S-KIT ATV TENSIONER BUSHING / S-KIT BAGUE TENSIONNEUR ATV	1

LISTE DE PIÈCES

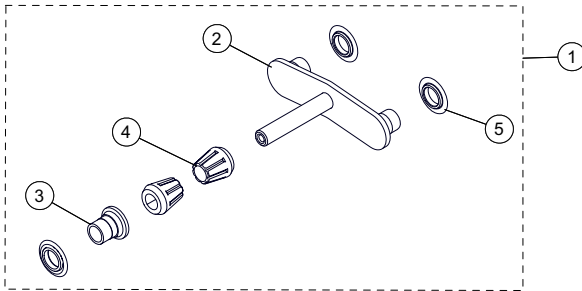

ITEM #	PART #	DESCRIPTION	QTY
CAMSO ATV T4S MY2017 :: STABILIZER KIT			
1	7015-00-7010	S-KIT ATV STABILIZER / S-KIT STABILISATEUR ATV	1
2	--	STABILIZER / STABILISATEUR	1
3	--	WHEEL AXLE, STABILIZER / AXE DE ROUE, STABILISATEUR	1
4	1093-00-7000	RUBBER CONE / CONE DE CAOUTCHOUC	2
5	1093-00-7009	WHEEL SEAL / JOINT D'ÉTANCHÉITÉ -- (25ID X 42OD)	3

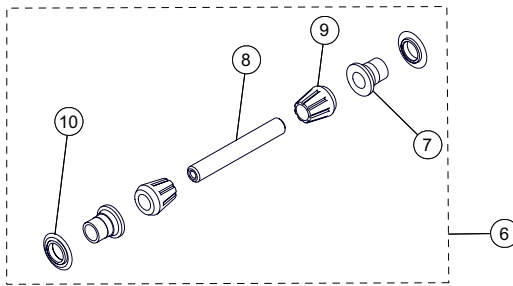

ITEM #	PART #	DESCRIPTION	QTY
CAMSO ATV T4S MY2017 :: REAR AXLE STABILIZER			
6	7082-00-7012	S-KIT ATV REAR AXLE STABILIZER / S-KIT AXE STABILISATEUR ARRIÈRE ATV	1
7	--	WHEEL AXLE, STABILIZER / AXE DE ROUE, STABILISATEUR	2
8	--	AXLE, REAR STABILIZER / AXE STABILISATEUR ARRIÈRE	1
9	1093-00-7000	RUBBER CONE / CONE DE CAOUTCHOUC	2
10	1093-00-7009	WHEEL SEAL / JOINT D'ÉTANCHÉITÉ -- (25ID X 42OD)	2

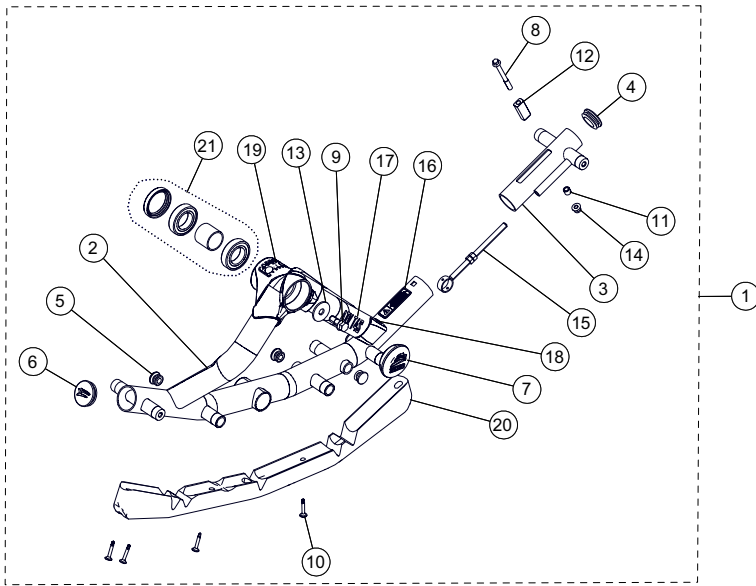

ITEM #	PART #	DESCRIPTION	QTY
CAMSO ATV T4S MY2017 :: FRONT RIGHT FRAME			
1	7010-00-7222	S-KIT FRAME FR ATV 2012-2015 / S-KIT CHASSIS AVD ATV 2012-2015	1
2	--	RH FRONT FRAME / CHÂSSIS AV. DROIT -- ATV T4S	1
3	--	TENSIONNER / TENSIONNEUR -- ATV T4S	1
4	1017-00-0001	FRAME TAIL PLASTIC CAP / CAP DE QUEUE DE CADRE	1
5	1017-00-0005	PLASTIC WHEEL CAP 1" / CAP DE ROUE DE 1"	4
6	1017-00-0010	PLASTIC FRAME CAP 2" / CAP DE CADRE 2"	1
7	1017-00-7150	HUB CAP CAMSO ASS'Y / CAP MOYEU CAMSO ASS.	1
8	--	HFCS, M8-1.25X80, 10.9, ZP, IFI536	1
9	--	HFSCS, M12-1.75X30, 10.9, ZP, TL, DIN 6921	1
10	1049-00-0007	SDSQWS, #12-24X1.5, ZP	4
11	--	SLIDE BUSHING / ESPACEUR	1
12	--	TENSIONER BUSHING / COUSSINET TENSIONNEUR	1
13	--	W, 1.625, 0.515, 11GA.	1
14	--	FNN, M8-1.25, 10, ZP, DIN6926	1
15	1082-00-7050	TRACK TENSIONER ROD ASS. / TIGE TENSIONNEUR ASS.	1
16	--	STICKER - DO NOT LOOSEN / DÉCALQUE - NE PAS DESERRER	1
17	--	STICKER / DÉCALQUE -- CAMSO ATV T4S	1
18	--	STICKER, FRONT RIGHT PICTOGRAM / DÉCALQUE PICTOGRAMME AV. DROIT	1
19	--	STICKER WARNING / AUTOCOLLANT AVERTISSEMENT	1
20	--	TRACK GUIDE / GUIDE DE CHENILLE -- ATV T4S	1
21	7090-00-0001	S-KIT ATV UTV 2 BEARINGS / S-KIT ATV UTV 2 ROULEMENTS	1

LISTE DE PIÈCES

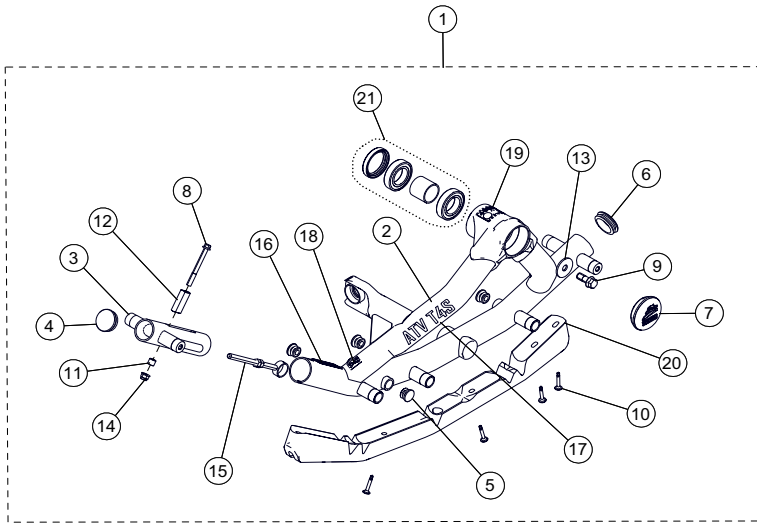

ITEM #	PART #	DESCRIPTION	QTY
CAMSO ATV T4S MY2017 :: FRONT LEFT FRAME			
1	7011-00-7222	S-KIT FRAME FL ATV 2012-2015 / S-KIT CHASSIS AVG ATV 2012-2015	1
2	--	LH FRONT FRAME / CHÂSSIS AV. GAUCHE -- ATV T4S	1
3	--	TENSIONNER / TENSIONNEUR -- ATV T4S	1
4	1017-00-0001	FRAME TAIL PLASTIC CAP / CAP DE QUEUE DE CADRE	1
5	1017-00-0005	PLASTIC WHEEL CAP 1" / CAP DE ROUE DE 1"	4
6	1017-00-0010	PLASTIC FRAME CAP 2" / CAP DE CADRE 2"	1
7	1017-00-7150	HUB CAP CAMSO ASSY / CAP MOYEU CAMSO ASS.	1
8	--	HFCS, M8-1.25X80, 10.9, ZP, IFI536	1
9	--	HFSCS, M12-1.75X30, 10.9, ZP, TL, DIN 6921	1
10	1049-00-0007	SDSQWS, #12-24X1.5, ZP	4
11	--	SLIDE BUSHING / ESPACEUR	1
12	--	TENSIONER BUSHING / COUSSINET TENSIONNEUR	1
13	--	W, 1.625, 0.515, 11GA.	1
14	--	FNN, M8-1.25, 10, ZP, DIN6926	1
15	1082-00-7050	TRACK TENSIONNER ROD ASS. / TIGE TENSIONNEUR ASS.	1
16	--	STICKER - DO NOT LOOSEN / DÉCALQUE - NE PAS DESERRER	1
17	--	STICKER / DÉCALQUE -- CAMSO ATV T4S	1
18	--	STICKER, FRONT LEFT PICTOGRAM / DÉCALQUE PICTOGRAMME AV. GAUCHE	1
19	--	STICKER WARNING / AUTOCOLLANT AVERTISSEMENT	1
20	--	TRACK GUIDE / GUIDE DE CHENILLE -- ATV T4S	1
21	7090-00-0001	S-KIT ATV UTV 2 BEARINGS / S-KIT ATV UTV 2 ROULEMENTS	1

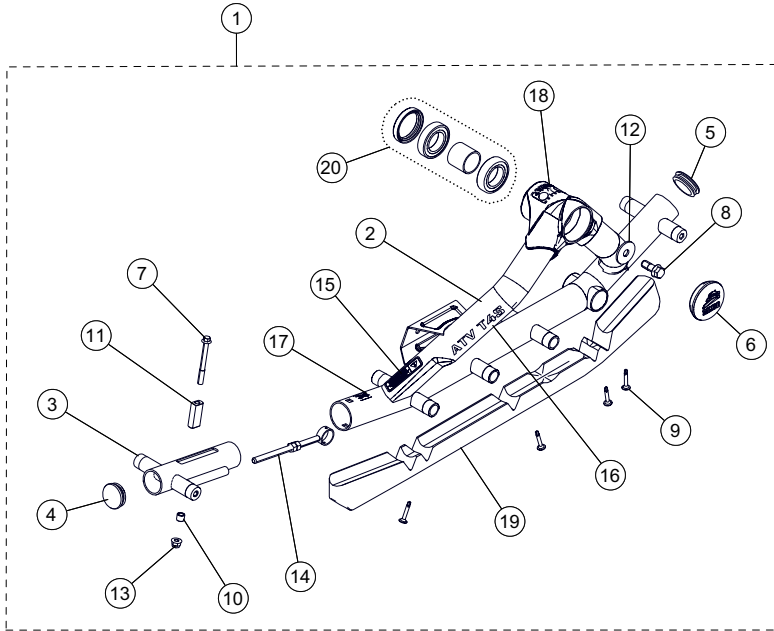

ITEM #	PART #	DESCRIPTION	QTY
		CAMSO ATV T4S MY2017 :: REAR RIGHT FRAME	
1	7012-00-7222	S-KIT FRAME RR ATV 2012-2015 / S-KIT CHASSIS ARD ATV 2012-2015	1
2	--	RH REAR FRAME / CHÂSSIS AR. DROIT -- ATV T4S	1
3	--	TENSIONNER / TENSIONNEUR -- ATV T4S	1
4	1017-00-0001	FRAME TAIL PLASTIC CAP / CAP DE QUEUE DE CADRE	1
5	1017-00-0010	PLASTIC FRAME CAP 2" / CAP DE CADRE 2"	1
6	1017-00-7150	HUB CAP CAMSO ASS'Y / CAP MOYEU CAMSO ASS.	1
7	--	HFCS, M8-1.25X80, 10.9, ZP, IFI536	1
8	--	HFSCS, M12-1.75X30, 10.9, ZP, TL, DIN 6921	1
9	1049-00-0007	SDSQWS, #12-24X1.5, ZP	4
10	--	SLIDE BUSHING / ESPACEUR	1
11	--	TENSIONER BUSHING / COUSSINET TENSIONNEUR	1
12	--	W, 1.625, 0.515, 11GA.	1
13	--	FNN, M8-1.25, 10, ZP, DIN6926	1
14	1082-00-7050	TRACK TENSIONNER ROD ASS. / TIGE TENSIONNEUR ASS.	1
15	--	STICKER - DO NOT LOOSEN / DÉCALQUE - NE PAS DESERRER	1
16	--	STICKER / DÉCALQUE -- CAMSO ATV T4S	1
17	--	STICKER, REAR RIGHT PICTOGRAM / DÉCALQUE PICTOGRAMME AR. DROIT	1
18	--	STICKER WARNING / AUTOCOLLANT AVERTISSEMENT	1
19	--	TRACK GUIDE / GUIDE DE CHENILLE -- ATV T4S	1
20	7090-00-0001	S-KIT ATV UTV 2 BEARINGS / S-KIT ATV UTV 2 ROULEMENTS	1

LISTE DE PIÈCES

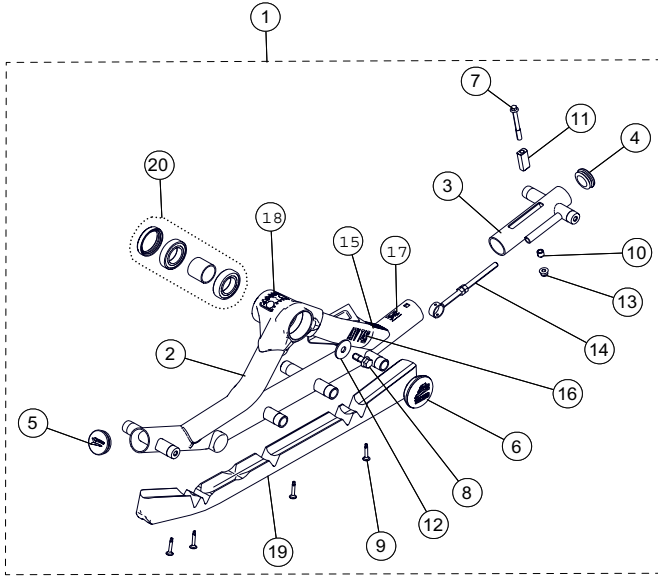

ITEM #	PART #	DESCRIPTION	QTY
CAMSO ATV T4S MY2017 :: REAR LEFT FRAME			
1	7013-00-7222	S-KIT FRAME RL ATV 2012-2015 / S-KIT CHASSIS ARG ATV 2012-2015	1
2	--	LH REAR FRAME / CHÂSSIS AR. GAUCHE -- ATV T4S	1
3	--	TENSIONNER / TENSIONNEUR -- ATV T4S	1
4	1017-00-0001	FRAME TAIL PLASTIC CAP / CAP DE QUEUE DE CADRE	1
5	1017-00-0010	PLASTIC FRAME CAP 2" / CAP DE CADRE 2"	1
6	1017-00-7150	HUB CAP CAMSO ASS'Y / CAP MOYEU CAMSO ASS.	1
7	--	HFCS, M8-1.25X80, 10.9, ZP, IF1536	1
8	--	HFSCS, M12-1.75X30, 10.9, ZP, TL, DIN 6921	1
9	1049-00-0007	SDSQWS, #12-24X1.5, ZP	4
10	--	SLIDE BUSHING / ESPACEUR	1
11	--	TENSIONER BUSHING / COUSSINET TENSIONNEUR	1
12	--	W, 1.625, 0.515, 11GA.	1
13	--	FNN, M8-1.25, 10, ZP, DIN6926	1
14	1082-00-7050	TRACK TENSIONER ROD ASS. / TIGE TENSIONNEUR ASS.	1
15	--	STICKER - DO NOT LOOSEN / DÉCALQUE - NE PAS DESERRER	1
16	--	STICKER / DÉCALQUE -- CAMSO ATV T4S	1
17	--	STICKER, REAR LEFT PICTOGRAM / DÉCALQUE PICTOGRAMME AR. GAUCHE	1
18	--	STICKER WARNING / AUTOCOLLANT AVERTISSEMENT	1
19	--	TRACK GUIDE / GUIDE DE CHENILLE -- ATV T4S	1
20	7090-00-0001	S-KIT ATV UTV 2 BEARINGS / S-KIT ATV UTV 2 ROULEMENTS	1

LISTE DE PIÈCES

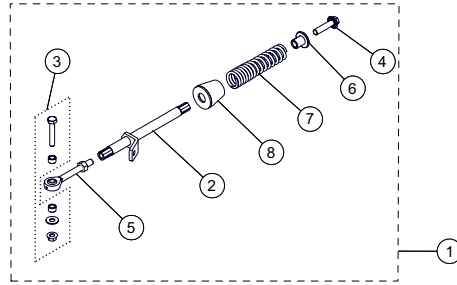

ITEM #	PART #	DESCRIPTION	QTY
CAMSO ATV T4S MY2017 :: STABILIZING ROD - ATV			
1	7001-00-7504	S-KIT STABILIZING ROD - ATV / S-KIT BRAS STABILISATEUR - ATV	1
2	--	SHORT ANTI-ROTATION ROD / TIGE ANTI-ROTATION COURTE	1
3	1033-AS-0025	STABILIZING ROD SHORT BOLT KIT / ENS. BOULON COURT BRAS STABILISATEUR	1
4	1036-12-D050	HFSCS, M12-1.75X50, 8.8, ZP, FULL THREAD	1
5	1047-12-1090	X-LONG ROD END / TIGE À ŒIL X-LONGUE	1
6	1050-00-0081	T-BUSHING / BAGUE EN T	1
7	1080-00-0054	COMPRESSION SPRING / RESSORT COMPRESSION - 138/285 LBS/IN	1
8	1093-00-7050	RUBBER DAMPER / AMORTISSEUR DE CAOUTCHOUC	1

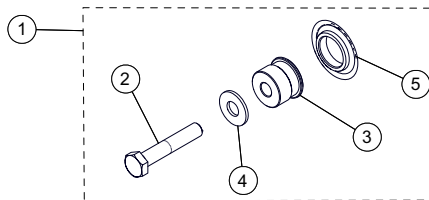

ITEM #	PART #	DESCRIPTION	QTY
CAMSO ATV T4S MY2017 :: BUSHING RIGID SUSPENSION			
1	7051-00-0060	S-KIT BUSHING RIGID SUSPENSION - ATV / S-KIT BAGUE SUSPENSION RIGIDE - ATV	1
2	--	HCS, M10-1.5X55, 8.8, ZP, DIN931	1
3	--	SPACER WHEEL ASSY / ESPACEUR ROUE -- Ø202MM	1
4	1060-00-0004	W, 7/16X1.0X0.072, 8, ZP, USS	1
5	1093-00-7009	WHEEL SEAL / JOINT D'ÉTANCHÉITÉ -- (25ID X 42OD)	1

LISTE DE PIÈCES

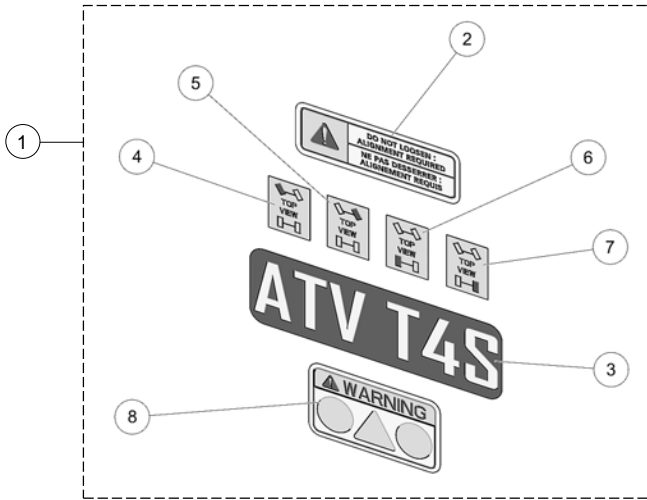

ITEM #	PART #	DESCRIPTION	QTY
CAMSO ATV T4S MY2017 :: DECALS			
1	7083-00-7410	S-KIT, DECALS ATV 2017 - 1 TRACK / S-KIT, DECALQUES ATV 2017 - 1 CHENILLE	1
2	--	STICKER - DO NOT LOOSEN / DÉCALQUE - NE PAS DESERRER	1
3	--	STICKER / DÉCALQUE -- CAMSO ATV T4S	1
4	--	STICKER, FRONT LEFT PICTOGRAM / DÉCALQUE PICTOGRAMME AV. GAUCHE	1
5	--	STICKER, FRONT RIGHT PICTOGRAM / DÉCALQUE PICTOGRAMME AV. DROIT	1
6	--	STICKER, REAR LEFT PICTOGRAM / DÉCALQUE PICTOGRAMME AR. GAUCHE	1
7	--	STICKER, REAR RIGHT PICTOGRAM / DÉCALQUE PICTOGRAMME AR. DROIT	1
8	--	STICKER WARNING / AUTOCOLLANT AVERTISSEMENT	1

LISTE DE PIÈCES

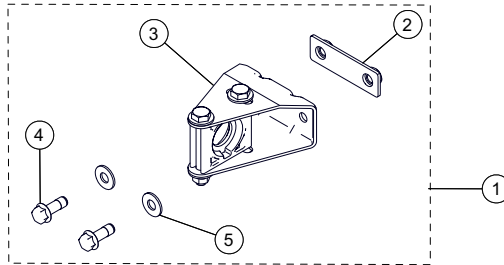

ITEM #	PART #	DESCRIPTION	QTY
		CAMSO ATV-UTV T4S MY2017 :: ANTI-ROTATION INDEPENDENT SUSPENSION	
1	7015-00-8250	S-KIT ANTI-ROTATION IND. SUSPENSION / S-KIT ANTIROT. SUSP. IND.	1
2	--	BACK PLATE / PLAQUE DE FIXATION	1
3	--	ANTI-ROTATION BRACKET IND SUSP / ATTACHE ANTI-ROTATION SI	1
4	1036-10-4030	HFSCS, M10-1.5X30, 10.9, ZP, TL, DIN 6921	2
5	1060-00-0004	W, 7/16X1.0X0.072, 8, ZP, USS	2

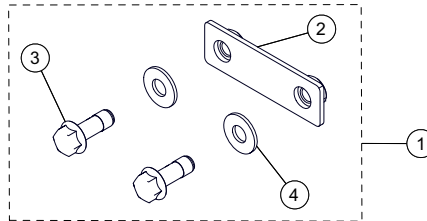

ITEM #	PART #	DESCRIPTION	QTY
		CAMSO ATV-UTV T4S MY2017 :: BACK PLATE	
1	7015-00-7026	S-KIT BACK PLATE / S-KIT PLAQUE DE FIXATION	1
2	--	BACK PLATE / PLAQUE DE FIXATION	1
3	1036-10-4030	HFSCS, M10-1.5X30, 10.9, ZP, TL, DIN 6921	2
4	1060-00-0004	W, 7/16X1.0X0.072, 8, ZP, USS	2