

# Installation Guidelines Directives d'installation

Kawasaki

5000-04-0400-MAN

---

# CAMSO



**ATV Track system**  
**Systeme de traction pour VTT**

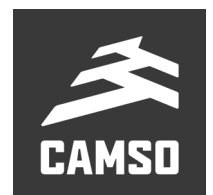

## **IMPORTANT**

Please read carefully each part of this document as well as the User Manual prior to assembling, installing and using the track systems.

Veillez lire attentivement ce document, en entier, ainsi que le Manuel de l'utilisateur avant d'assembler, d'installer et d'utiliser les systèmes de traction.

**Installation Guidelines / Directives d'installation**

**FRONT ANCHOR BRACKET PARTS LIST / LISTE DE PIÈCES - ANCRAGE AVANT**

Figure 1

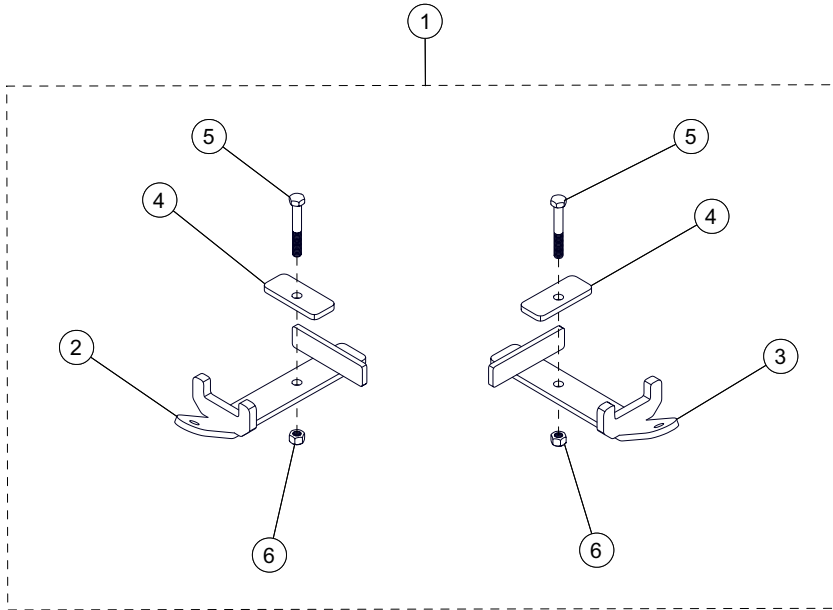

ITEM #	PART #	DESCRIPTION	QTY
1	1004-04-3040	FRONT BRACKET KIT / ENSEMBLE ANCRAGE AVANT	1
2	--	ANTI-ROTATION FRONT BRACKET - LH / ANCRAGE ANTI-ROTATION AVG	1
3	--	ANTI-ROTATION FRONT BRACKET - RH / ANCRAGE ANTI-ROTATION AVD	1
4	--	FRONT BRACKET COVER	2
5	1033-10-0065	HEX BOLT/ BOULON HEX - HCS, M10-1.5X65, 8.8, ZP, DIN931	2
6	1071-10-0001	NYLON NUT / ÉCROU NYLON - NN, M10-1.5, 8, ZP, DIN982	2

**STABILIZING ARM / BRAS STABILISATEUR**

Figure 2

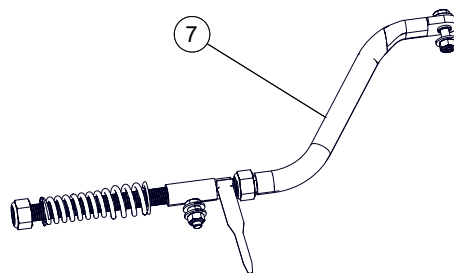

ITEM #	PART #	DESCRIPTION	QTY
7	1001-04-3140	STABILIZING ROD ASSY / BRAS STABILISATEUR ASSEMBLÉ	2

**Installation Guidelines / Directives d'installation**

**REAR ANCHOR BRACKET PARTS LIST / LISTE DE PIÈCES - ANCRAGE ARRIÈRE**

Figure 3

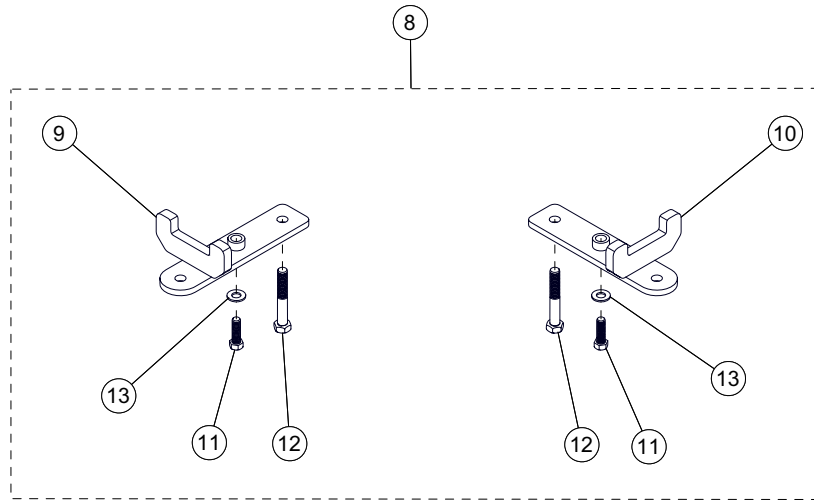

ITEM #	PART #	DESCRIPTION	QTY
8	1002-04-0400	REAR BRACKET KIT / ENSEMBLE ANCRAGE ARRIERE	1
9	--	ANTI-ROTATION REAR BRACKET - LH / ANCRAGE ANTI-ROTATION ARG	1
10	--	ANTI-ROTATION REAR BRACKET - RH / ANCRAGE ANTI-ROTATION ARD	1
11	1033-08-0030	HEX BOLT / BOULON HEX - HCS, M8-1.25X30, 8.8, ZP, DIN931	2
12	1033-10-3060	HEX BOLT / BOULON HEX - HCS, M10-1.25X55, 8.8, ZP, DIN961	2
13	1060-00-0001	WASHER / RONDELLE - W, 11/16X11/32X0.060, 8, ZP, SAE	2

**WHEEL SPACER WITH STUDS / ESPACEUR DE ROUE AVEC GOUJONS**

Figure 4

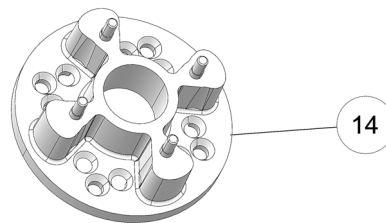

ITEM #	PART #	DESCRIPTION	QTY
14	1008-77-0020	MULTI HUB SPACER 2" ASSY / ESPACEUR D'ESSIEU MULTI 2" ASSEMBLÉ	2

**Installation Guidelines / Directives d'installation**

**WHEEL LUG NUT / ÉCROU DE ROUE**

Figure 5

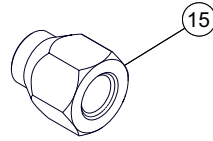

ITEM #	PART #	DESCRIPTION	QTY
15	1178-10-X001	WHEEL NUT / ÉCROU DE ROUE - LN, M10-1.25X20, 8, ZP	24

**FOOTREST PROTECTOR / PROTECTEUR DE MARCHEPIED**

Figure 6

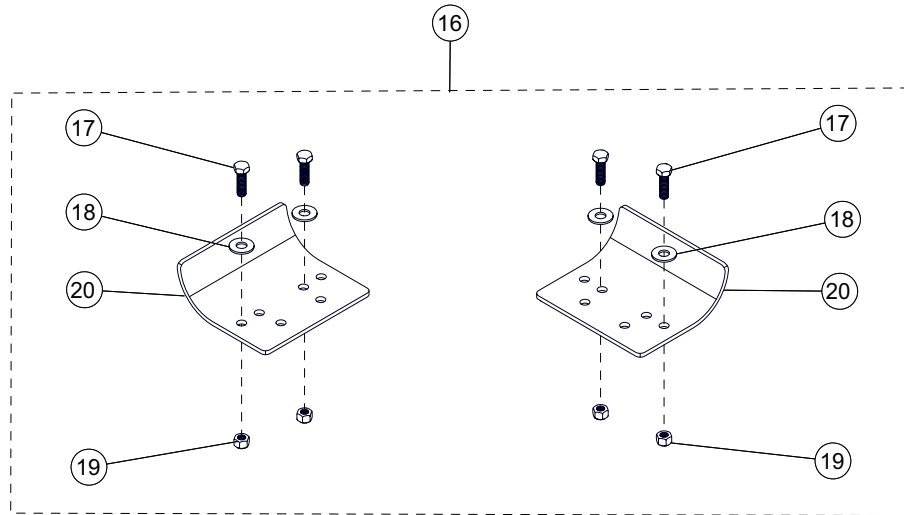

ITEM #	PART #	DESCRIPTION	QTY
16	1084-00-0001	FOOTREST PROTECTOR KIT / ENSEMBLE PROTECTEUR MARCHEPIED	1
17	1033-10-0030	HEX BOLT / BOULON HEX - HCS, M10-1.5X30, 8.8, ZP, DIN933	4
18	1060-00-0004	WASHER / RONDELLE - W, 7/16X1.0X0.072, 8, ZP, USS	4
19	1071-10-0001	NYLON NUT / ÉCROU NYLON - NN, M10-1.5, ZP, 8, DIN982	4
20	--	FOOTREST PROTECTOR / PROTECTEUR MARCHEPIED	2

## Installation Guidelines / Directives d'installation

### VERIFICATION / VÉRIFICATION

**CAUTION:** Before beginning the installation, make sure that you have received all the components included in the parts lists of the preceding pages.

**ATTENTION :** Avant de débiter l'installation, assurez-vous d'avoir reçu toutes les composantes incluses dans les listes de pièces aux pages précédentes.

### INFORMATION

1. For installation purposes, directional arrows have been cut out of the main components in the anchor bracket kits. These arrows indicate the front of the vehicle relative to the component. See Figure 7.

1. Pour faciliter le positionnement des ancrages au véhicule, des flèches indiquant l'avant du véhicule ont été découpées aux composantes principales des ancrages. Assurez-vous que ces flèches pointent en direction de l'avant du véhicule lors de l'assemblage de celles-ci. Voir la Figure 7.

*Figure 7*

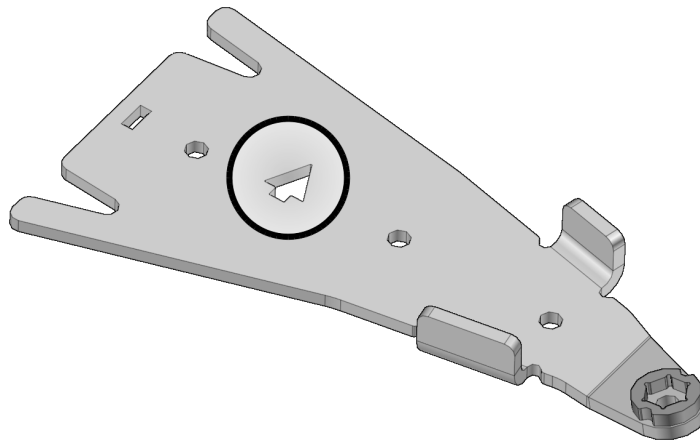

**Installation Guidelines / Directives d'installation**

**PREPARATION / PRÉPARATION**

**⚠ WARNING**

**⚠ AVERTISSEMENT**

Do not place any part of your body under the vehicle unless it is securely installed on appropriate stands. Severe injuries could occur if the vehicle collapses or moves. Do not use a lifting device as a secure stand.

Ne jamais exposer des parties de votre corps sous le véhicule à moins que celui-ci ne repose sur des supports appropriés. Si le véhicule devait capoter ou se déplacer, cela pourrait vous occasionner des blessures graves. Ne pas utiliser un dispositif de levage en guise de support permanent.

1. Position the vehicle on a flat and level surface (or on a suitable lifting device), shift the transmission to neutral and turn off engine.

1. Placer le véhicule sur une surface plane et au niveau (ou sur un dispositif de levage), mettre la transmission au point mort et arrêter le moteur.

2. Identify and position each unit of the track system near the position indicated on the sticker affixed on the frame. Refer to Figure 8.

2. Identifier et placer chaque système de l'ensemble de traction près de la position d'installation indiquée sur l'étiquette apposée au châssis. Voir la Figure 8.

Figure 8

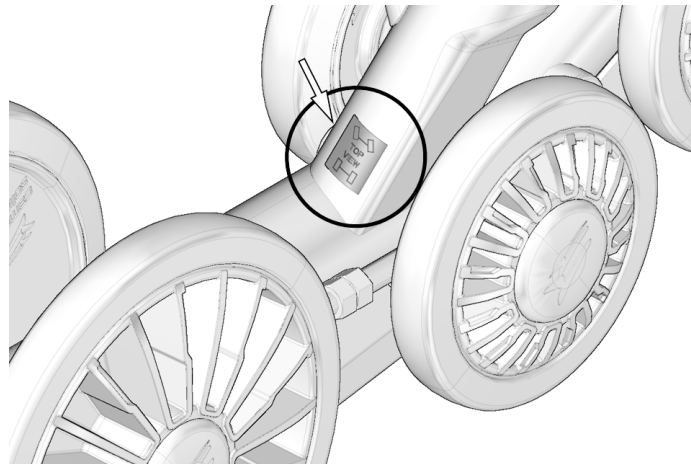

## Installation Guidelines / Directives d'installation

### REAR TRACK SYSTEMS / SYSTÈMES DE TRACTION ARRIÈRE

1. Using a lifting device, raise the rear of the vehicle and install appropriate stands. Ensure that the vehicle is immobilized and safe to work on.

1. Au moyen d'un dispositif de levage, soulever l'arrière du véhicule et installer des cales de sûreté. Assurez-vous que le véhicule est bien immobile et qu'on peut y travailler en sécurité.

2. Remove rear wheels. Make sure that wheel studs and wheel hubs are free of dirt. See Figure 9.

2. Enlever les roues arrière. Assurez-vous que les goujons de roue et les moyeux de roue sont exempts de toute saleté. Voir la Figure 9.

Figure 9

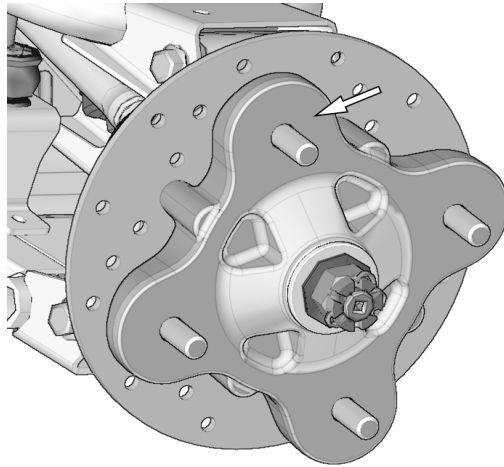

3. If applicable, remove CV joint protectors.

3. Retirer les protecteurs de joint homocinétique, s'il y a lieu.

4. Remove bolt (A), washer and bushing from end of stabilizing rod (7) and insert bolt in anchor plate (9-10) hole shown in Figure 10. Bolt head must face the center of the vehicle.

*NOTE: Make sure the bolt is inserted in the correct hole before installing the anchor plate.*

4. Démontez le boulon (A), rondelle et espaceur du bras stabilisateur (7) et insérez le boulon au trou indiqué de la plaque d'ancrage arrière (9-10). Voir la Figure 10. La tête des boulons doit être vers le centre du véhicule.

*NOTE: S'assurer que le boulon est au bon trou avant l'installation de la plaque.*

Figure 10

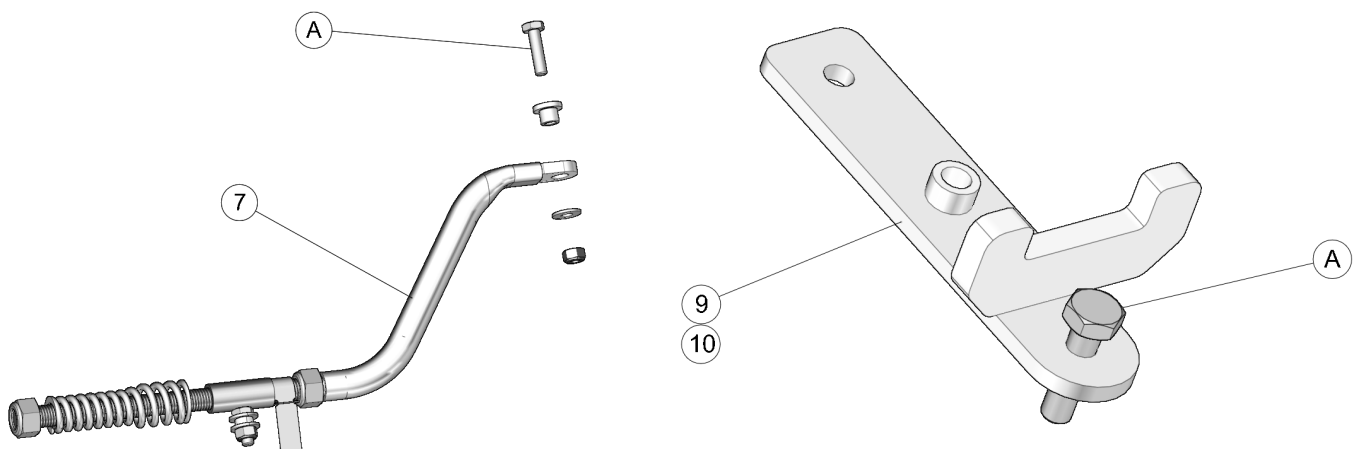



## Installation Guidelines / Directives d'installation

5. Remove pivot arm bolt (A) that secures suspension swing arm to the frame. Remove bolt (B) that attaches rear fender stay to the frame. Position rear anchor bracket (9-10) on the vehicle's frame as shown in Figure 11. Align upper hole in bracket with pivot arm bolt hole. Insert new M10 pivot bolt (12) through anchor bracket upper hole and pivot arm bolt hole. Do not tighten immediately. Install M8 bolt (11), and washer (13) as shown in Figure 11. Torque bolt (11) to 22 N•m [16 lb•ft]. Torque bolt (12) to 50 N•m [37 lb•ft].

5. Retirer le boulon de pivot (A) qui fixe le bras oscillant de la suspension arrière au châssis. Retirer le boulon (B) qui fixe le support d'aile arrière au châssis. Positionner l'ancrage arrière (9-10) au châssis du véhicule, en alignant le trou du haut de l'ancrage avec le trou du boulon de pivot, comme le montre la Figure 11. Insérer le nouveau boulon de pivot M10 (12) au trou du haut de l'ancrage arrière et au trou de boulon du bras oscillant. Ne pas serrer immédiatement. Installer le boulon M8 (11) et la rondelle (13) comme montré à la Figure 11. Serrer le boulon M8 (11) à 22 N•m [16 lb•pi]. Serrer le boulon M10 (12) à 50 N•m [37 lb•pi].

Figure 11

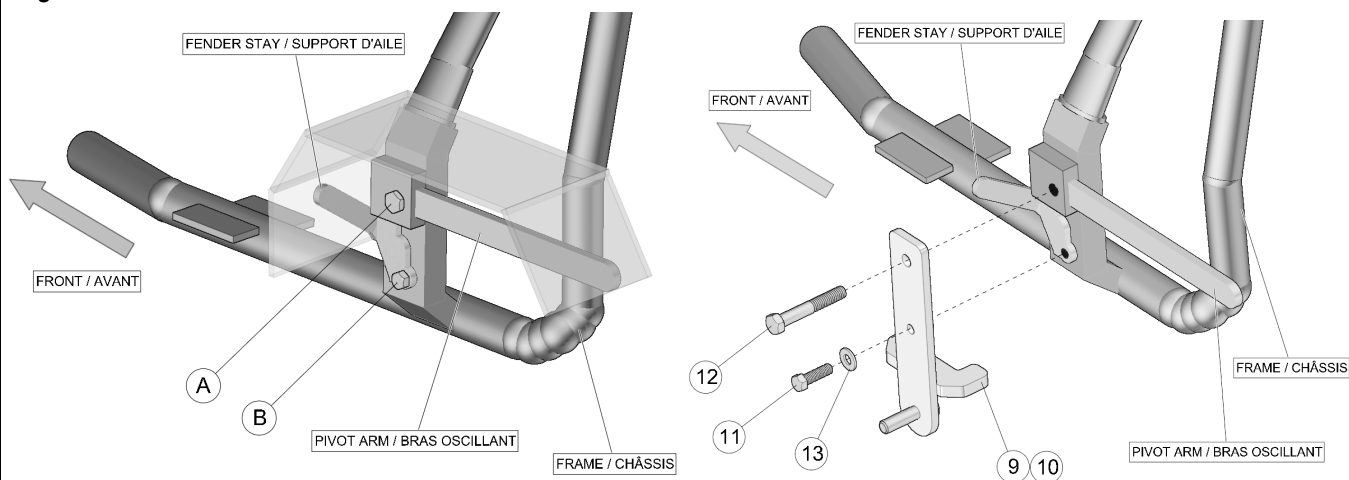

6. Install the spacer (14) on the rear wheel hubs. Use the provided M10-1.25 nuts (15). Refer to Figure 12.

*NOTE: Use the torque that is specified by the ATV manufacturer for wheel nuts.*

6. Installer les espaceurs (14) sur les moyeux de roue arrière. Utiliser les écrous M10-1.25 (15) fournis. Voir la Figure 12.

*NOTE : Serrer les écrous de roue au couple de serrage indiqué par le fabricant de VTT.*

Figure 12

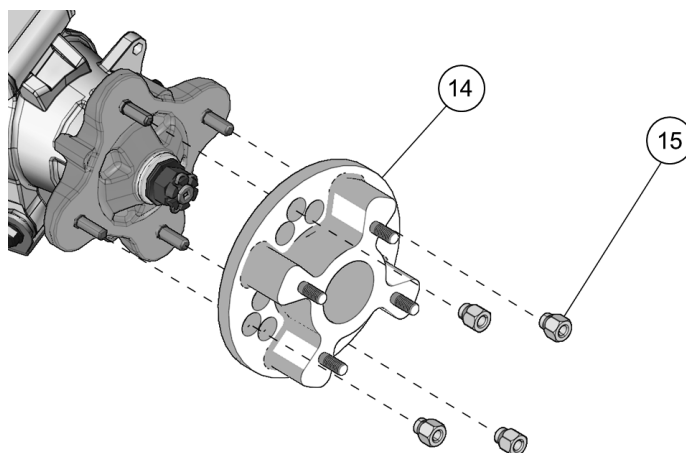

## Installation Guidelines / Directives d'installation

7. Attach the rear suspension stabilizing rod to the undercarriage bracket using washers (A), bushing (B) and nut (C). Use lower hole. Refer to Figure 13.

7. Fixer le bras stabilisateur au trou du bas de la pièce d'ancrage du système de traction au moyen des rondelles (A), de l'espaceur (B) et de l'écrou (C). Voir la Figure 13.

Figure 13

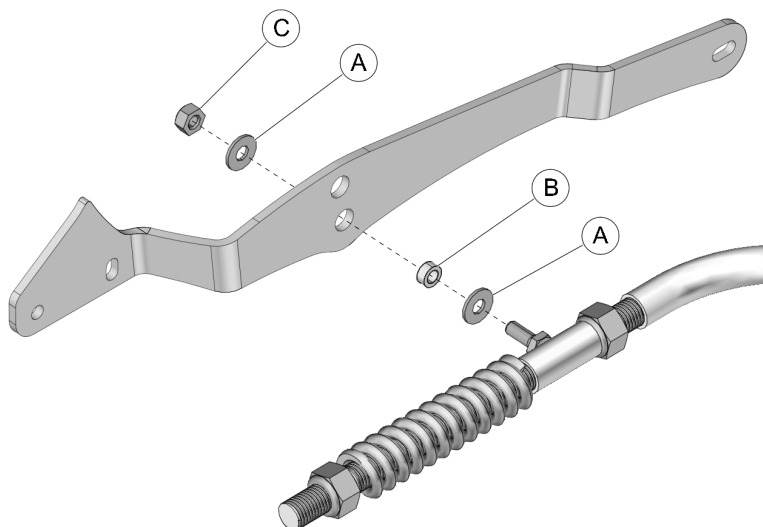

8. Secure the undercarriage to the rear hub using the nuts (15) provided. Refer to Figure 14.

*NOTE: If needed, take rubber protector off of hub.*

*NOTE: Ensure that the cotter pin of the axle nut does not interfere with the undercarriage hub.*

*NOTE: Use torque specification indicated by the vehicle's manufacturer when tightening wheel nuts.*

8. Fixer le système de traction au moyeu de roue arrière, utiliser les écrous (15) fournis. Figure 14.

*NOTE : Retirer le protecteur en caoutchouc du moyeu, s'il y a lieu.*

*NOTE : Assurez-vous que la goupille fendue de l'écrou de l'essieu n'interfère pas au coeur du moyeu du système de traction.*

*NOTE : Serrer les écrous de roue au couple indiqué par le fabricant du véhicule.*

Figure 14

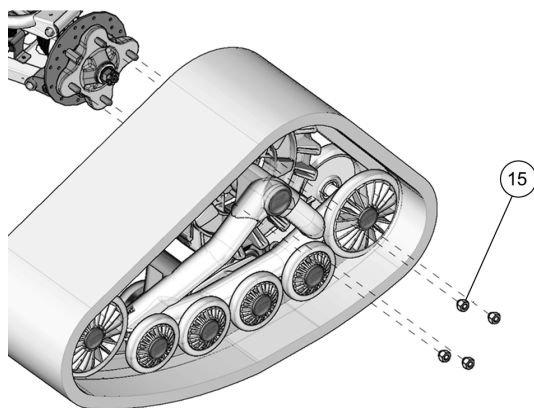

## Installation Guidelines / Directives d'installation

**CAUTION: Securing stabilizing rod in place is crucial. Deficient installation of stabilizing rod can cause breakage on the systems and vehicle components.**

9. Attach the rear suspension stabilizing rod (A) to anchor plate (B) using the bolt (C), bushing (D), washer (E) and nut (F). Torque to 50 N•m [37 lb•ft]. Refer to Figure 15.

*NOTE: Assemble parts in the correct order.*

**ATTENTION : Une bonne installation des bras stabilisateurs est cruciale. Une installation déficiente peut entraîner des bris aux systèmes et aux composantes du véhicule.**

9. Fixer le bras stabilisateur (A) à la plaque d'ancrage (B) au moyen du boulon (C), de l'espaceur (D), de la rondelle (E) et de l'écrou (F). Serrer à un couple de 50 N•m [37 lb•pi]. Voir la Figure 15.

*NOTE : Assembler les pièces dans l'ordre indiqué.*

Figure 15

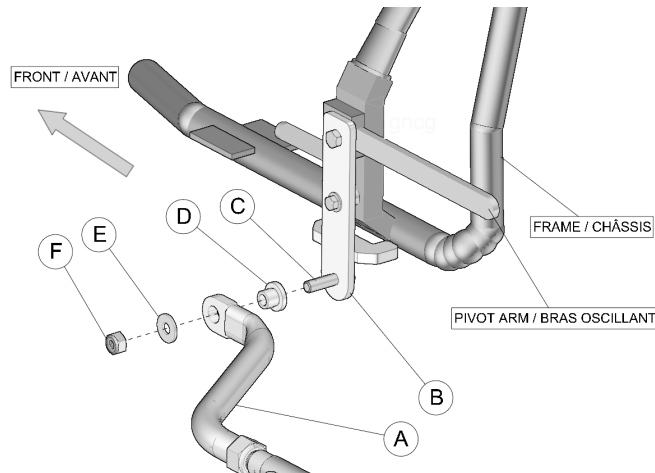

10. Inspect the rear track systems and ensure that all assembly bolts were correctly tightened during installation. Lower the vehicle to the ground and proceed to install the front track systems.

10. Inspecter les systèmes arrière et s'assurer que tous les boulons ont été serrés correctement lors de l'installation. Abaisser ensuite le véhicule au sol et procéder à l'installation des systèmes avant.

## Installation Guidelines / Directives d'installation

### FRONT TRACK SYSTEMS / SYSTÈMES DE TRACTION AVANT

1. Using a lifting device, raise front of vehicle and install appropriate stands. Ensure vehicle is immobilized and safe to work on.

1. Au moyen d'un dispositif de levage, soulever l'avant du véhicule et installer des cales de sûreté. S'assurer que le véhicule est bien immobile et qu'on peut y travailler en sécurité.

2. Remove front wheels. Make sure wheel studs and wheel hubs are free of dirt. See Figure 16.

2. Enlever les roues avant. Assurez-vous que les goujons de roue et les moyeux de roue sont exempts de toute saleté. Voir la Figure 16.

Figure 16

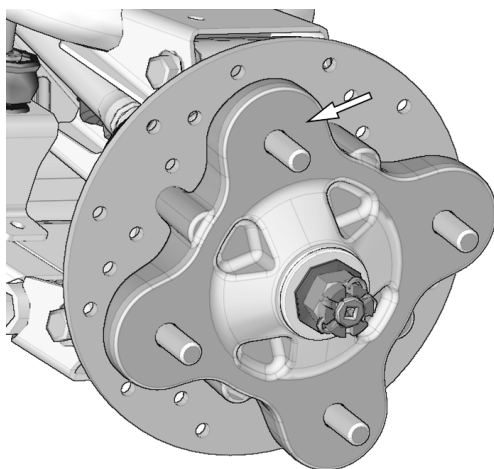

3. If applicable, remove CV joint protectors.

3. Retirer les protecteurs de joint homocinétique, s'il y a lieu.

4. Remove the bolt, washer and bushings from the front stabilizing rod end and insert the bolt in the front anchor bracket as shown in Figure 17.

*NOTE: It is not possible to insert this bolt once the bracket is attached to the suspension arm.*

4. Enlever les boulons, les rondelles et les espaceurs des rotules des bras stabilisateurs des systèmes avant. Insérer un boulon à l'extrémité de chacun des ancrages de suspension avant. Voir la Figure 17.

*NOTE : Il est impossible d'insérer ce boulon une fois l'ancrage fixé au bras de suspension du véhicule.*

Figure 17

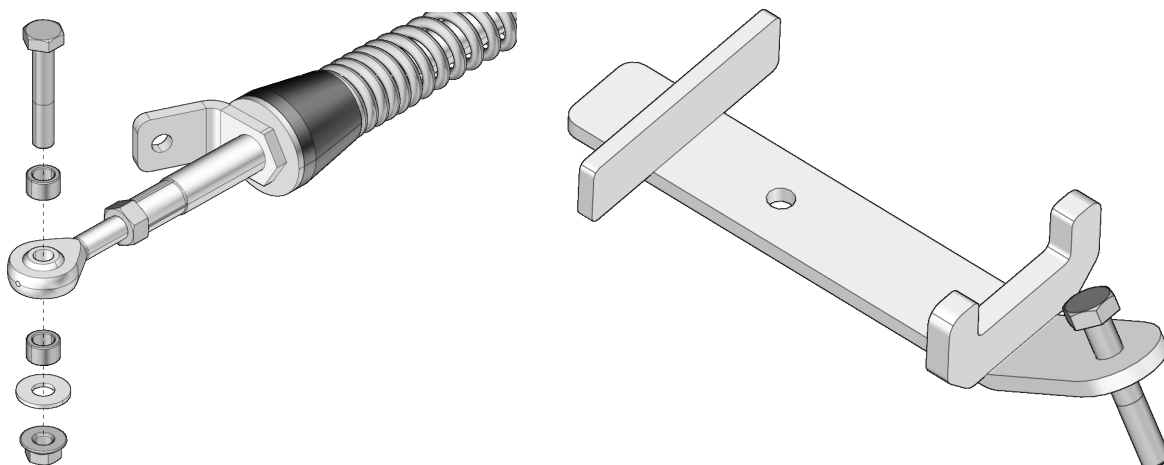

## Installation Guidelines / Directives d'installation

5. Position the bottom part of the anchor bracket (2-3) underneath the lower suspension arm. Position the top part (4) over the suspension arm. Insert the M10x65 mm bolt (5) through the top and secure the two parts together with the nut (6) provided. Tighten assembly to 50 N•m [37 lb•ft] of torque. Refer to Figure 18.

5. Positionner la partie inférieure de l'ancrage anti-rotation (2-3) sous le bras de suspension inférieur. Positionner la partie supérieure (4) au-dessus du bras de suspension. Insérer le boulon M10x65 mm (5) par le dessus de l'ancrage. Assembler les deux parties avec l'écrou (6) fourni. Serrer l'assemblage à un couple de 50 N•m [37 lb•pi]. Voir la Figure 18.

Figure 18

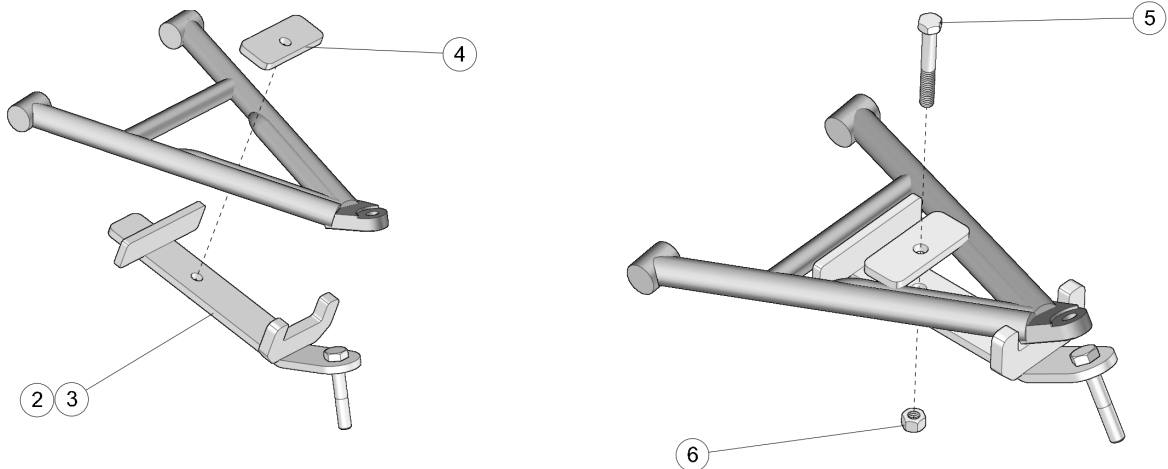
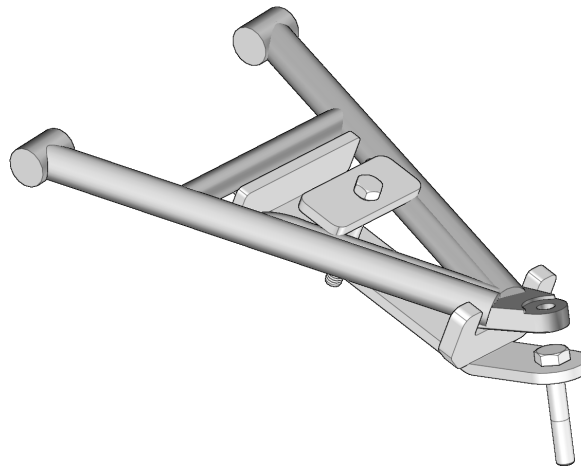

Figure 19



6. Using the nuts (15) provided, secure undercarriages to front wheel hubs. The procedure and precautions are the same as for rear units. Refer to Figure 14 for reference.

6. Au moyen des écrous (15) fournis, boulonner chaque système de traction au moyeu de roue avant. La marche à suivre et les précautions sont les mêmes que pour les systèmes arrière. Voir la Figure 14 à titre de référence.

## Installation Guidelines / Directives d'installation

7. Attach the stabilizing rod (B) to the anchor bracket (A), using the two spacer bushings (C), flat washer (D) and nut (E). Torque to 70 N•m [52 lb•ft]. Refer to Figure 20.

*NOTE: Ensure that parts are assembled in the correct order.*

7. Fixer le bras stabilisateur (B) au boulon déjà installé sur l'ancrage de suspension (A) à l'aide des deux espaceurs (C), de la rondelle (D) et de l'écrou autobloquant (E). Serrer à un couple de 70 N•m [52 lb•pi]. Voir la Figure 20.

*NOTE : S'assurer d'assembler les pièces dans l'ordre indiqué.*

Figure 20

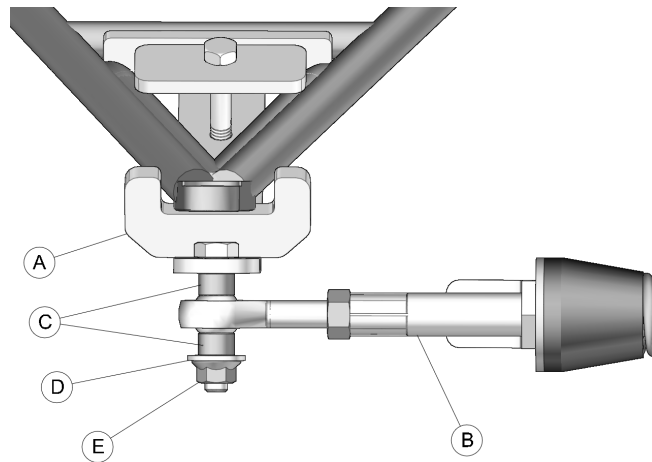

8. Verify that spring assembly bolt (F) is tightened to the recommended torque specification: 40 N•m [30 lb•ft]. Refer to Figure 21.

8. Vérifier que le boulon du ressort (F) est serré au couple recommandé : 40 N•m [30 lb•pi]. Voir la Figure 21.

Figure 21

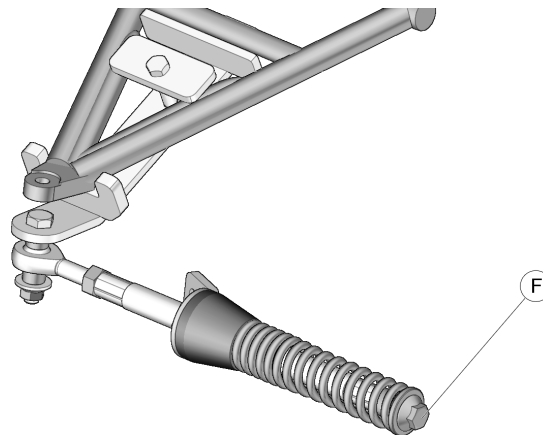

## Installation Guidelines / Directives d'installation

### FOOTREST PROTECTOR / PROTECTEUR DE MARCHEPIED

9. Position the footrest protector (20) under the footrest and secure it with the hardware (17-18-19) provided. Refer to Figure 22.

*NOTE: On this ATV the rear lower fender has to be modified or removed and the lower part of the footrest also.*

*NOTE: Installation of aluminium footrest protector can be done only if a bigger aftermarket footrest has been previously installed.*

9. Installer le protecteur de marchepied (20) sous le marchepied et boulonner les deux ensemble avec la boulonnerie (17-18-19) fournie. Voir la Figure 22.

*NOTE : Sur ce vehicule il faut enlever la partie inférieure du marchepied et couper le bas de l'aile ou l'enlever.*

*NOTE : Le protecteur de marchepied peut s'installer seulement si un marchepied optionnel de plus grande dimension est déjà installé.*

Figure 22

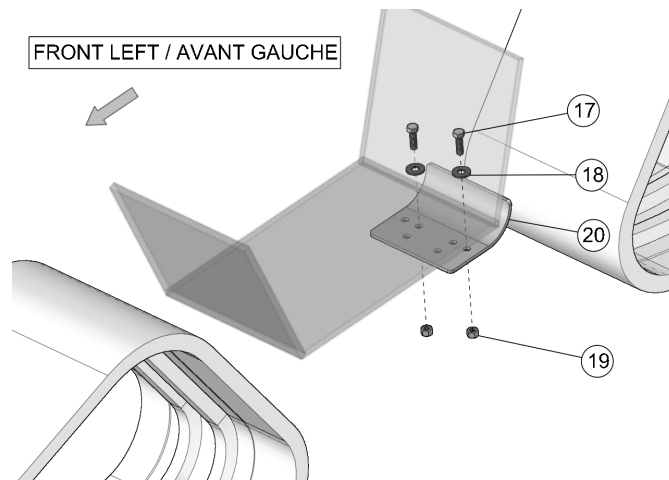

## Installation Guidelines / Directives d'installation

### COMPLETION / COMPLÉTER L'INSTALLATION

<p>1. Verify the suspension settings. If the shock absorbers are adjustable, they should be adjusted to the stiffest level to allow for maximum clearance between the System and the vehicle's fenders.</p>	<p>1. Vérifier l'ajustement de la suspension, si les amortisseurs sont réglable, ils doivent être réglés au niveau le plus ferme afin de permettre un maximum de dégagement entre les systèmes et les ailes du véhicule.</p>
<p>2. Verify for possible contact between the undercarriage and the lower fender. If there is contact, the fender should be modified (cut) to avoid damage to the vehicle's components and premature wear on rubber track.</p>	<p>2. Vérifier s'il y a un contact possible entre le système de traction et l'aile inférieure. S'il y a contact, modifier (découper) l'aile pour éviter les dommages au niveau des composantes du véhicule et toute usure prématurée au niveau des chenilles.</p>
<p>3. Lower the vehicle to the ground.</p>	<p>3. Abaisser le véhicule au sol.</p>

### ADJUSTMENTS / AJUSTEMENTS

<p><b>CAUTION:</b> The Track System is designed to provide the best traction performance and floatability. Adjustments such as alignment, track tension, and angle of attack are necessary for optimal System performance. For more information on these adjustments, refer to the document entitled <i>ADJUSTMENTS</i> or to the <i>USER MANUAL</i> provided with the installation kit specific to the vehicle.</p>	<p><b>ATTENTION :</b> Le système de traction a été conçu pour offrir les meilleures performances en termes de traction et de flottabilité. Les ajustements d'alignement, de tension des chenilles et d'angle d'attaque sont nécessaires pour obtenir les performances optimales. Pour plus de renseignements sur ces ajustements, voir le document <i>RÉGLAGES</i> ou le <i>MANUEL DE L'UTILISATEUR</i> fournis avec l'ensemble d'installation du véhicule.</p>
--	---

## TECHNICAL SUPPORT / SOUTIEN TECHNIQUE

Consult your dealer or distributor to solve any problem related to track system installation.

Consultez votre concessionnaire ou votre distributeur afin de résoudre tout problème entourant l'installation des systèmes.

<p>Dealer or distributor phone : Tél. du concessionnaire ou du distributeur :</p> <p>Serial No. / No de série :</p> <p>Purchase date / Date d'achat :</p>
---